

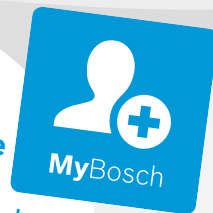

BOSCH



Зарегистрируйте
свое новое
устройство на MyBosch
сейчас и получите
бесплатные преимущества:

[bosch-home.com/
welcome](https://bosch-home.com/welcome)

Индукционная варочная панель

PXY...D...

[ru] Руководство пользователя

Для получения дополнительной информации см. Цифровое руководство пользователя.



Содержание

1	Безопасность	2
2	Предотвращение материального ущерба	5
3	Защита окружающей среды и экономия	6
4	Подходящая посуда.....	6
5	Знакомство с прибором	8
6	Перед первым использованием	9
7	Стандартное управление	9
8	FlexInduction	11
9	Увеличенная индукционная мощность зоны нагрева Flex	12
10	MoveMode	13
11	Функции времени.....	13
12	PowerBoost	14
13	PanBoost	14
14	Функция поддержания в горячем состо- янии	15
15	Подтверждение установок	15
16	Assist.....	15
17	Беспроводной сенсор варки	20
18	Блокировка для безопасности детей.....	22
19	Защита при вытирании	22
20	Индивидуальное защитное отключение	22
21	Базовые установки	22
22	Проверка посуды	24
23	Home Connect	24
24	Управление вытяжкой, расположенное на варочной панели	27
25	Очистка и уход	28
26	Устранение неисправностей	29
27	Утилизация	31
28	Сертификат соответствия.....	31
29	Сервисная служба	32
30	Контрольные блюда	32



1 Безопасность

Соблюдайте следующие указания по технике безопасности.

1.1 Общие указания

- Внимательно прочитайте данное руководство.
- Сохраните инструкции, техпаспорт и информацию об изделии для дальнейшего использования или для передачи следующему владельцу.
- В случае обнаружения повреждений, связанных с транспортировкой, не подключайте прибор.

1.2 Использование по назначению

Подключение прибора без штепсельной вилки должен производить только квалифицированный специалист. В случае повреждений из-за неправильного подключения гарантийные обязательства теряют силу.

Безопасность эксплуатации гарантируется только при квалифицированной установке с соблюдением инструкции по монтажу. За правильность установки ответственность несёт установщик. За правильность установки ответственность несёт установщик.

Используйте прибор только:

- для приготовления блюд и напитков.
- под присмотром. Необходимо постоянно контролировать кратковременный процесс приготовления пищи.
- в бытовых условиях и в закрытых помещениях домашних хозяйств.
- на высоте не более 4000 м над уровнем моря.

Не используйте прибор:

- с внешним таймером или отдельным пультом дистанционного управления. Это не применяется в том случае, если не предусмотрена эксплуатация с устройствами, подпадающими под действие стандарта EN 50615.

Если используется функция сенсора приготовления, то выберите конфорку, на которой стоит кастрюля с датчиком температуры.

Если вы используете активный имплантированный медицинский прибор (например, кардиостимулятор или дефибриллятор), узнайте у врача, соответствует ли этот прибор требованиям Директивы 90/385/ЕЭС Совета Европейских сообществ от 20 Июня 1990 г., а также EN 45502-2-1 и EN 45502-2-2, и был ли он выбран, имплантирован и запрограммирован согласно VDE-AR-E 2750-10. Если данные условия выполнены и, кроме того, используются неметаллические кухонные принадлежности и посуда с неметаллическими ручками, то применение данной индукционной варочной панели не представляет опасности при использовании по назначению.

1.3 Ограничение круга пользователей

Данный прибор может использоваться детьми в возрасте от 8 лет и старше, а также лицами с ограниченными физическими, сенсорными или умственными способностями или с недостатком опыта и/или знаний, если они находятся под присмотром или после получения указаний по безопасному использованию прибора и после того, как они осознали опасности, связанные с неправильным использованием.

Детям запрещено играть с прибором.

Очистку и обслуживание прибора запрещается выполнять детям; это разрешается только детям старше 15 лет под надзором взрослых.

Не допускайте детей младше 8 лет к прибору и его сетевому проводу.

1.4 Безопасная эксплуатация

⚠ ПРЕДУПРЕЖДЕНИЕ – Опасность возгорания!

Приготовление блюд на панелях с добавлением жира или масла без присмотра может быть опасным и привести к возникновению пожара.

- ▶ Всегда следите за горячими маслами и жирами.
- ▶ Не пытайтесь тушить огонь водой, выключите прибор, а затем затушите пламя, например накрыв крышкой или пламегасящим покрывалом.

Варочная панель сильно нагревается.

- ▶ Не ставьте легковоспламеняющиеся предметы на варочную панель или в непосредственной близости от неё.
- ▶ Не кладите предметы на варочную панель.

Прибор нагревается.

- ▶ Ни в коем случае не хранить легковоспламеняющиеся предметы или аэрозольные баллончики в ящиках под варочной панелью.

Крышка варочной панели может привести к несчастным случаям, например, к перегреву прибора, возгоранию или к растрескиванию материала.

- ▶ Не использовать крышку варочной панели.
- После каждого использования выключайте варочную панель с помощью главного выключателя.
- ▶ Не ждите, пока варочная панель выключится автоматически из-за отсутствия на ней кастрюль или сковород.

Продукты могут воспламениться.

- ▶ Необходимо контролировать процесс приготовления. Даже если процесс приготовления является непродолжительным, требуется постоянный контроль.

⚠ ПРЕДУПРЕЖДЕНИЕ – Опасность ожога!

Во время использования прибор и его доступные части, особенно рамка варочной панели (при наличии), нагреваются.

- ▶ Соблюдайте осторожность, не прикасайтесь к нагревательным элементам.
- ▶ Не подпускайте к прибору детей младше 8 лет.

Защитные решётки варочной панели могут стать причиной несчастного случая.

- ▶ Не используйте защитные решётки для варочной панели.

Во время работы прибор сильно нагревается.

- ▶ Перед очисткой дайте прибору остыть.
- Металлические предметы очень быстро нагреваются на варочной панели.
- ▶ Никогда не кладите металлические предметы, например, ножи, вилки, ложки или крышки, на варочную панель.

⚠ ПРЕДУПРЕЖДЕНИЕ – Опасность поражения электрическим током!

При неквалифицированном ремонте прибор может стать источником опасности.

- ▶ Ремонтировать прибор разрешается только квалифицированным специалистам.
- ▶ Для ремонта прибора можно использовать только оригинальные запчасти.
- ▶ В случае повреждения сетевого кабеля данного прибора его необходимо заменить специальным соединительным кабелем, который можно приобрести у производителя изготовителя или через его сервисную службу.

Поврежденный прибор или поврежденный сетевой кабель являются источником опасности.

- ▶ Категорически запрещается эксплуатировать поврежденный прибор.
- ▶ Если поверхность прибора треснула, выключите прибор, чтобы избежать поражения электрическим током. Для этого выключите прибор с помощью предохранителя в блоке предохранителей, а не главным выключателем.
- ▶ Запрещается тянуть за сетевой кабель, чтобы отсоединить прибор от сети электропитания. Вынимайте из розетки вилку сетевого кабеля.
- ▶ В случае повреждения прибора или сетевого кабеля немедленно выключите предохранитель в блоке предохранителей.
- ▶ Обратитесь в сервисную службу.

→ Страница 32

Проникшая в прибор влага может стать причиной поражения током.

- ▶ Не используйте для очистки прибора пароочистители или очистители высокого давления.

Изоляция кабеля может расплавиться в случае контакта с горячими частями прибора.

- ▶ Следить за тем, чтобы сетевой кабель не соприкасался с горячими частями электроприборов.

В результате контакта вентилятора, расположенного на нижней стороне варочной панели, с металлическими предметами может произойти поражение электрическим током.

- ▶ Не храните длинные острые металлические предметы в отделениях под варочной панелью.

⚠ ПРЕДУПРЕЖДЕНИЕ – Опасность травмирования!

Из-за жидкости между дном кастрюли и конфоркой кастрюля может неожиданно подпрыгивать вверх.

- ▶ Поэтому дно посуды и конфорки всегда должны быть сухими.
- ▶ Ни в коем случае не используйте кухонную посуду из морозильной камеры.

Беспроводной датчик температуры оснащен батареей, которая может быть повреждена при воздействии на нее высокой температуры.

- ▶ Снимите датчик с посуды и уберите как можно дальше от любых источников тепла. В момент снятия датчика температуры с посуды он может быть очень горячим.
- ▶ Чтобы снять датчик, используйте прихватки или кухонное полотенце.

При приготовлении блюд на водяной бане варочная панель и посуда могут треснуть в результате перегрева.

- ▶ Посуда при приготовлении на водяной бане не должна касаться дна наполненной водой кастрюли.
- ▶ Используйте только термостойкую посуду. Прибор с треснувшей или разбитой поверхностью может стать причиной резаных ран.
- ▶ Не используйте прибор с треснувшей или разбитой поверхностью.

⚠ ПРЕДУПРЕЖДЕНИЕ – Опасность: магнетизм!

Беспроводной датчик температуры является магнитным и может приводить к повреждению электронных имплантатов, например, кардиостимулятора или инъектора инсулина.

- ▶ Лица с электронными имплантатами должны соблюдать минимальное расстояние до магнитного элемента управления 10 см.
- ▶ Ни в коем случае нельзя носить элемент управления в карманах одежды.

⚠ ПРЕДУПРЕЖДЕНИЕ – Опасность удушья!

Дети могут завернуться в упаковочный материал или надеть его себе на голову и задохнуться.

- ▶ Не подпускайте детей к упаковочному материалу.
- ▶ Не позволяйте детям играть с упаковочным материалом.

Дети могут вдохнуть или проглотить мелкие детали, в результате чего задохнуться.

- ▶ Не подпускайте детей к мелким деталям.
- ▶ Не позволяйте детям играть с мелкими деталями.

2 Предотвращение материального ущерба

Здесь представлены наиболее распространённые причины повреждений и рекомендации, как их можно избежать.

Повреждение	Причина	Способ устранения
Пятна	Недосмотр в процессе приготовления.	Следите за процессом приготовления.
Пятна, повреждения	Разлитые продукты, особенно с высоким содержанием сахара.	Сразу же удаляйте специальным скребком для стеклянных поверхностей.
Пятна, сколы и трещины на стеклянной поверхности	Посуда с повреждениями, с расплавленной эмалью, с медным или алюминиевым дном.	Используйте подходящую посуду в хорошем состоянии.
Пятна, изменение цвета	Несоответствующая очистка.	Используйте только подходящие для стекло-керамики чистящие средства и очищайте только остывшую варочную панель.
Сколы и трещины на стеклянной поверхности	Удар или падение посуды, кухонных принадлежностей или других твёрдых или острых предметов.	Во время приготовления не допускайте ударов по стеклянной поверхности или падения предметов на варочную панель.
Царапины, изменение цвета	Неровное дно посуды или передвигание посуды по варочной панели.	Проверьте посуду. При перемещении посуды поднимайте её.
Царапины	Соль, сахар или песок.	Не используйте варочную панель в качестве полки или рабочей зоны.
Повреждения прибора	Приготовление в посуде из морозильной камеры.	Ни в коем случае не используйте кухонную посуду из морозильной камеры.
Повреждение посуды или прибора	Нагрев посуды без содержимого.	Никогда не ставьте на горячую зону нагрева пустую посуду и не нагревайте пустую посуду.
Повреждение стеклянной поверхности	Расплавленные на горячей зоне нагрева изделия или крышки посуды, лежащие на стеклянной поверхности.	Не кладите на варочную панель бумагу для выпечки или фольгу, пластиковые контейнеры или крышки.
Перегрев	Горячая посуда на панели управления или на рамке прибора.	Никогда не ставьте горячую посуду на эти участки поверхности.

ВНИМАНИЕ!

С нижней стороны данной варочной панели установлен вентилятор.

- ▶ Если под варочной панелью находится выдвижной ящик, не храните в нём небольшие или острые предметы, бумагу или кухонные полотенца. Существует риск всасывания этих предметов, что может стать причиной снижения эффективности охлаждения варочной панели или повреждения вентилятора.
- ▶ Расстояние между содержимым выдвижного ящика и входным отверстием вентилятора должно составлять не менее 2 см.

3 Защита окружающей среды и экономия

3.1 Утилизация упаковки

Упаковочные материалы экологически безопасны и могут использоваться повторно.

- ▶ Утилизируйте отдельные части, предварительно рассортировав их.

3.2 Как сэкономить электроэнергию

При соблюдении этих указаний прибор будет расходовать меньше энергии.

Выбирайте зону нагрева, подходящую к размеру кастрюли. Размещайте кухонную посуду по центру конфорки.

Используйте посуду, диаметр дна которой соответствует диаметру конфорки.

Рекомендация: Производители посуды часто указывают диаметр верхнего края кастрюли. Он часто больше диаметра дна.

- Неподходящая кухонная посуда или не полностью закрытые конфорки ведут к избыточному потреблению электроэнергии.

Закрывайте кастрюли подходящими крышками.

- При приготовлении в посуде без крышки прибор потребляет значительно больше электроэнергии.

Приподнимайте крышку как можно реже.

- Когда вы приподнимаете крышку, теряется много энергии.

Используйте стеклянные крышки.

- Через стеклянную крышку можно увидеть содержимое кастрюли.

Используйте кастрюли и сковороды с плоским дном.

- При использовании посуды с неровным дном повышается расход электроэнергии.

Используйте посуду, соответствующую объёму продуктов.

- Для нагрева посуды большого размера с небольшим объёмом содержимого потребуется больше электроэнергии.

При приготовлении наливайте немного воды.

- Чем больше воды налито в посуду, тем больше электроэнергии требуется для разогрева.

Заблаговременно переключайте на более низкую ступень нагрева.

- При слишком высокой ступени нагрева конфорки напрасно расходуется много электроэнергии.

Информацию об изделии в соответствии с Регламентом (ЕС) 66/2014 можно найти в прилагаемом паспорте прибора и на странице с описанием вашего прибора в Интернете.

4 Подходящая посуда

Посуда, подходящая для приготовления на индукционной варочной панели, должна иметь ферромагнитное основание, т. е. притягиваться магнитом, основание также должно соответствовать размеру зоны на-

грева. Если зона нагрева не распознаёт стоящую на ней посуду, поместите её на зону нагрева меньшего диаметра.

4.1 Размер и характеристики посуды

Для правильного распознавания посуды необходимо учитывать размер и материал, из которого она изготовлена. Дно посуды должно быть идеально плоским и гладким.

С помощью Проверка посуды вы можете проверить, является ли ваша посуда подходящей. Дополнительную информацию см.

→ "Проверка посуды", Страница 24.

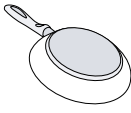
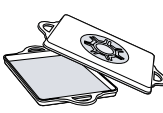
Кухонная посуда	Материалы	Характеристики
Рекомендуемая посуда	Посуда из нержавеющей стали с дном типа «сэндвич» хорошо распределяет тепло.	Эта посуда равномерно распределяет тепло, быстро нагревается и всегда распознаётся варочной панелью.
	Эмалированная посуда из ферромагнитной стали, из чугуна или специальная посуда для индукционного нагрева из нержавеющей стали.	Эта посуда быстро нагревается и всегда распознаётся варочной панелью.
Подходит	Дно изготовлено не полностью из ферромагнитного материала.	Если ферромагнитная зона меньше, чем дно посуды, нагревается только ферромагнитная область. Из-за этого тепло неравномерно распределяется по всему объёму.
		

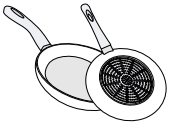

Дно посуды с алюминиевыми элементами.

Алюминиевые элементы сокращают ферромагнитную поверхность, в результате, посуда поглощает не всю вырабатываемую варочной панелью энергию. В некоторых случаях такая посуда распознаётся недостаточно хорошо или не распознаётся вообще.

Не подходит

Посуда из тонкой стали, стекла, глины, меди или алюминия.

Примечания

- Не используйте адаптеры между варочной панелью и посудой.
- Не нагревайте пустую посуду и не используйте посуду с тонким дном, так как она сильно нагревается.

5 Знакомство с прибором

5.1 Приготовление с помощью индукционного нагрева

Приготовление на индукционной варочной панели отличается от приготовления на обычной варочной панели, а также имеет ряд преимуществ, например,

процесс варки и жарки занимает меньше времени, расход электроэнергии ниже, уход и очистка требуют меньше усилий. При приготовлении на индукционной варочной панели обеспечивается лучший контроль нагрева, так как тепло генерируется непосредственно в посуде.

5.2 Панель управления

Отдельные детали, например, цвет и форма, могут отличаться от рисунка.

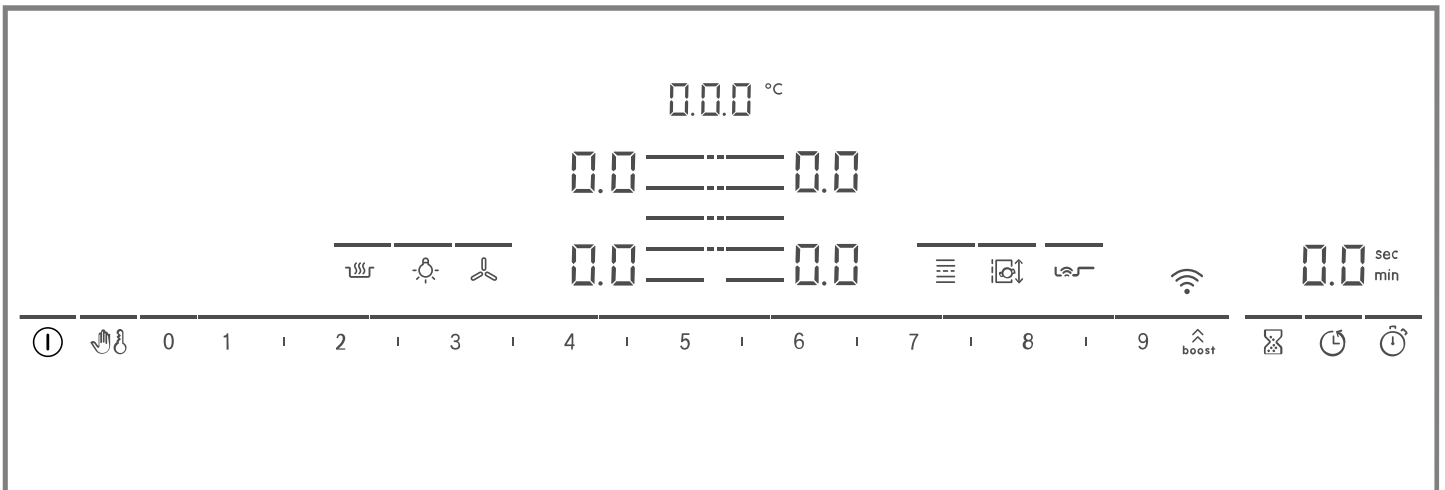

Примечания

- Следите за тем, чтобы панель управления оставалась чистой и сухой.
- Не ставьте посуду близко к индикаторам и сенсорам. Электроника может выйти из строя из-за перегрева.

Сенсорные кнопки

При включении варочной панели загораются символы кнопок, доступных на данный момент.

Сенсор	Функция
ⓘ	Главный выключатель
👉	Защита при вытирании
👶	Блокировка для безопасности детей
0 1 2 3...	Диапазон настройки
⬆️ boost	PowerBoost / PanBoost
🕒	Таймер
🕒	Отключающий таймер
🕒	Count-up timer
🔥	Функция поддержания в горячем состоянии
👤	PerfectFry Sensor
☰	FlexInduction
🔄	MoveMode
☰	Выбор зоны нагрева
📶	WLAN
🌀	Управление вытяжкой, расположенное на варочной панели

Сенсор	Функция
💡	Подсветка вытяжки



В зависимости от состояния варочной панели также загораются индикаторы зон нагрева и различные включенные и доступные функции.

5.3 Распределение зон нагрева

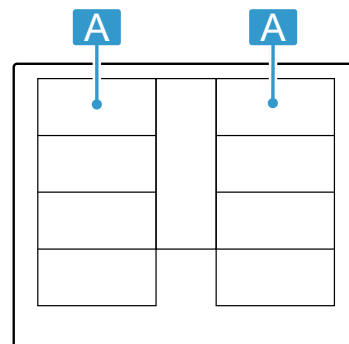
Указанная мощность измерена со стандартной посудой, описанной в IEC/EN 60335-2-6. Мощность может отличаться в зависимости от размера и материала посуды.





Зона	Максимальная ступень нагрева конфорки	
A	Уровень мощности 9 PowerBoost	2200 Вт 3700 Вт

Зона	Максимальная ступень нагрева конфорки	
	Уровень мощности 9 PowerBoost	3300 Вт 3700 Вт
	Уровень мощности 9 PowerBoost	2600 Вт 3700 Вт
	Уровень мощности 9 PowerBoost	3300 Вт 3700 Вт

5.4 Зона нагрева



Перед началом приготовления убедитесь, что размер посуды соответствует зоне нагрева, на которой вы будете готовить:

Зона	Тип зон нагрева
	Одноконтурная конфорка

Зона	Тип зон нагрева
	Свободная зона нагрева Flex → "FlexInduction", Страница 11
	Расширенная свободная зона нагрева Flex Zone → "Увеличенная индукционная мощность зоны нагрева Flex", Страница 12

5.5 Индикация остаточного тепла

Варочная панель оснащена функцией индикации остаточного тепла для каждой зоны нагрева. Не прикасайтесь к зоне нагрева, пока горит индикатор остаточного тепла.

Индикатор	Значение
	Зона нагрева горячая.
	Зона нагрева тёплая.

6 Перед первым использованием

Соблюдайте следующие рекомендации.

6.1 Настройка Home Connect



При первом включении прибора появляется окно настройки домашней сети. На дисплее в течение нескольких секунд горит символ .

Для запуска установки подключения прикоснитесь к сенсору  и соблюдайте указания, приведённые в главе

→ "Home Connect", Страница 24. Для выхода из режима начальной установки прикоснитесь к любому сенсору.

7 Стандартное управление

7.1 Включение варочной панели

- ▶ Прикоснитесь к . Раздается звуковой сигнал. Загораются символы зон нагрева и доступные на данный момент функции. Около зон нагрева мигают символы .
- ✓ Варочная панель готова к работе.

ReStart

- ▶ Если вы снова включаете прибор в первые 4 секунды после выключения, то варочная панель начинает работать с прежними настройками.



7.2 Выключение варочной панели

- ▶ Прикасайтесь к символу , пока индикаторы не погаснут.
- ✓ Все зоны нагрева выключены.

Заметка: Если все зоны нагрева остаются выключенными дольше 20 секунд, варочная панель выключается.

7.3 Установка уровня мощности в зонах нагрева

Зона нагрева имеет 17 уровней мощности, которые от 1 до 9 отображаются с промежуточными значениями. Выберите наиболее подходящий уровень мощности для блюда и планируемого процесса приготовления.

1. Прикоснитесь к символу  требуемой зоны нагрева.
- ✓ Индикатор  светится ярче.
2. В зоне настройки выберите требуемый уровень мощности.
- ✓ Уровень мощности установлен.

Заметка: Если на зоне нагрева не установлена посуда или сковорода не подходит для использования на этой варочной панели, выбранный уровень мощности начинает мигать. Зона нагрева выключится через некоторое время.

QuickStart

- ▶ Если поставить посуду на варочную панель до её включения, то посуда будет распознана, когда варочная панель будет включена, и соответствующая зона нагрева будет выбрана автоматически.

Затем в течение 20 секунд необходимо выбрать уровень мощности, иначе варочная панель выключится.

Измените уровень мощности или выключите зону нагрева

1. Выберите зону нагрева.

7.4 Советы по приготовлению блюд

- При разогревании пюре, крем-супов или густых соусов периодически помешивайте блюдо.
- Для разогрева используйте ступень нагрева 8-9.
- При приготовлении блюд под крышкой уменьшите ступень нагрева конфорки, как только из-под крышки начнёт выходить пар. Выход пара не влияет на процесс приготовления.
- По окончании приготовления до подачи на стол оставьте блюдо под крышкой.
- При приготовлении в скороварке соблюдайте рекомендации изготовителя.
- Для сохранения питательной ценности не держите блюдо на горячей конфорке слишком долго. С помощью бытового таймера можно установить оптимальное время приготовления.
- Следите за тем, чтобы масло не дымилось.
- Обжаривайте продукты поочерёдно небольшими порциями.
- Некоторая посуда в ходе приготовления может нагреваться до высоких температур, поэтому используйте прихватки.
- Рекомендациями по энергоэффективному приготовлению пищи можно найти здесь:
→ "Как сэкономить электроэнергию", Страница 6

Рекомендации по приготовлению

В таблице указано, какой уровень мощности (☐☐☐) оптимален для приготовления определённых блюд. Время приготовления (⌚ min) может меняться в зависимости от вида, массы, толщины и качества продуктов.

	☐☐☐	⌚ min
Растапливание		
Шоколад, шоколадная глазурь	1 - 1.5	-
Сливочное масло, мёд, желатин	1 - 2	-
Разогревание и поддержание в горячем состоянии		
Густой суп, например чечевичная похлебка	1.5 - 2	-
Молоко ¹	1.5 - 2.5	-
Варёные сосиски ¹	3 - 4	-
Размораживание и разогревание		
Шпинат, глубокой заморозки	3 - 4	15 - 25
Гуляш, глубокой заморозки	3 - 4	35 - 55
Доведение до готовности, варка без кипения		
Картофельные клёцки ¹	4.5 - 5.5	20 - 30

¹ Без крышки
² Предварительный нагрев, ступень нагрева 8–8,5

2. Выберите требуемую ступень нагрева в зоне настройки или установите на 0.0.
- ✓ Ступень нагрева зоны нагрева изменяется или зона нагрева выключается и появляется индикация остаточного тепла.

	☐☐☐	⌚ min
Рыба ¹	4 - 5	10 - 15
Белые соусы, например соус «Бешамель»	1 - 2	3 - 6
Взбитые соусы, например «Бернез», голландский соус	3 - 4	8 - 12
Варка, приготовление на пару, тушение		
Рис (в двойном объёме воды)	2.5 - 3.5	15 - 30
Молочный рис ²	2 - 3	30 - 40
Картофель в мундире	4.5 - 5.5	25 - 35
Отварной картофель	4.5 - 5.5	15 - 30
Макароны ¹	6 - 7	6 - 10
Рагу, густой суп	3.5 - 4.5	120 - 180
Супы	3.5 - 4.5	15 - 60
Овощи	2.5 - 3.5	10 - 20
Овощи глубокой заморозки	3.5 - 4.5	7 - 20
Рагу в скороварке	4.5 - 5.5	-
Тушение		
Мясной рулет	4 - 5	50 - 65
Тушёное мясо	4 - 5	60 - 100
Гуляш ²	3 - 4	50 - 60
Тушение/жарение в большом количестве жира¹		
Шницель в панировке или без неё	6 - 7	6 - 10
Шницель глубокой заморозки	6 - 7	6 - 12
Отбивная котлета в панировке или без неё	6 - 7	8 - 12
Стейк (толщиной 3 см)	7 - 8	8 - 12
Грудка птицы (2см толщиной)	5 - 6	10 - 20
Грудка птицы глубокой заморозки	5 - 6	10 - 30
Фрикадельки (3 см толщиной)	4.5 - 5.5	20 - 30
Шницели по-гамбургски (2 см толщиной)	6 - 7	10 - 20
Рыба и рыбное филе без панировки	5 - 6	8 - 20
Рыба и рыбное филе в панировке	6 - 7	8 - 20
Рыба в панировке, глубокой заморозки (например, рыбные палочки)	6 - 7	8 - 15

¹ Без крышки
² Предварительный нагрев, ступень нагрева 8–8,5

		⌚ min
Креветки и крабы	7 - 8	4 - 10
Пассерование свежих овощей и грибов	7 - 8	10 - 20
Блюда для жарения, овощи и мясо, нарезанные полосками, по-азиатски	7 - 8	15 - 20
Продукты глубокой заморозки, например блюда для жарения	6 - 7	6 - 10
Блины (выпекание одного за другим)	6.5 - 7.5	-
Омлет (выпекание одного за другим)	3.5 - 4.5	3 - 10
Яичница-глазунья	5 - 6	3 - 6

¹ Без крышки
² Предварительный нагрев, степень нагрева 8–8,5

		⌚ min
Жарение во фритюре (порции по 150–200 г, жарение порциями в 1–2 л растительного масла)¹		
Продукты глубокой заморозки, например картофель фри, куриные нагетсы	8 - 9	-
Крокеты глубокой заморозки	7 - 8	-
Мясо, например цыпленок кусочками	6 - 7	-
Рыба в панировке или в пивном кляре	6 - 7	-
Овощи, грибы в панировке, или в пивном кляре, или в темпуре	6 - 7	-
Мелкая выпечка, например пончики, пышки, фрукты в пивном кляре	4 - 5	-

¹ Без крышки
² Предварительный нагрев, степень нагрева 8–8,5

8 FlexInduction

Свободная зона нагрева позволяет произвольно ставить посуду любой формы и размера. Она состоит из четырех индукторов, работающих независимо друг от друга. Когда свободная зона нагрева работает, активируется только тот участок, на котором установлена посуда.

8.1 Размещение посуды

Свободную зону нагрева можно настроить двумя способами в зависимости от того, какая посуда используется. Для оптимального распознавания и распределения тепла ставьте посуду по центру, как показано на рисунке.

Использование зоны нагрева в качестве объединенной зоны нагрева

Рекомендуется для приготовления только с одним предметом посуды.

- Размещение посуды в зависимости от размера:
 - Размещение посуды в зависимости от размера:

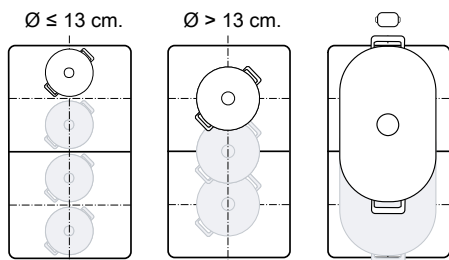

- Рекомендуемая посуда продолговатой формы :

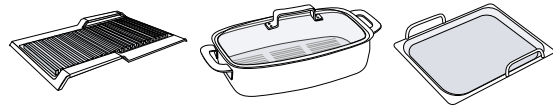

Как две независимые друг от друга зоны нагрева

Рекомендуется для приготовления с двумя предметами посуды.

Вы можете использовать переднюю и заднюю зоны нагрева отдельно друг от друга, а также можете устанавливать для каждой из них уровень мощности.

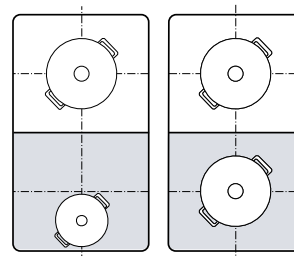

Внимание

Не ставьте посуду посередине между правой и левой секциями. Зоны нагрева активируются неправильно, что отрицательным образом сказывается на результате приготовления.

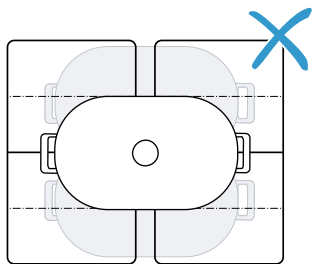

8.2 FlexInduction Подключается

По умолчанию свободная зона нагрева настроена как две независимые друг от друга зоны нагрева. Для объединения зон нагрева включите следующую функцию:

1. Выберите одну из двух зон нагрева.

2. Нажмите на

✓ Загорается индикатор. Зона объединена.

Примечания

- Вы можете изменить стандартную установку свободной зоны нагрева. Как действовать в этом случае, вы узнаете в главе «Базовые установки» → Страница 22
- Если вы поднимете или переставите посуду из активной объединенной зоны нагрева, запустится автоматический поиск. Любой предмет посуды, обнаруженный в зоне нагрева во время поиска, нагревается до ранее установленного уровня мощности.

8.3 FlexInduction Прервать соедин.

- ▶ Прикоснитесь к
- ✓ Свободная зона нагрева деактивирована. Обе зоны нагрева продолжают работать как независимые друг от друга зоны нагрева.

9 Увеличенная индукционная мощность зоны нагрева Flex

На расширенной зоне нагрева можно готовить в большой посуде или разместить сбоку посуду продолговатой формы.

Расширение всегда включается вместе с одной из двух свободных зон нагрева. Включить расширение отдельно нельзя.

9.1 Размещайте посуду с учетом ее формы и размера

Ставьте посуду посередине над задней частью свободной зоны нагрева и зоной ее расширения.

В зависимости от размера посуды и занимаемой поверхности варочной панели, вы можете активировать свободную зону нагрева как две отдельные зоны или как одну общую зону нагрева:

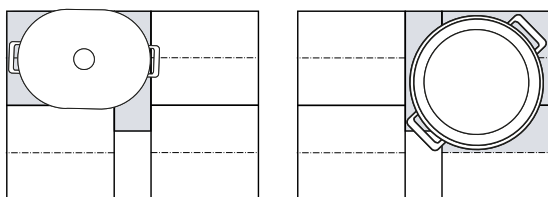

9.2 Активация Увеличенная индукционная мощность зоны нагрева Flex

1. Поставьте посуду на свободную зону нагрева и нажмите при этом расширение.
 2. Выберите зону нагрева и уровень мощности. Загораются индикаторы зоны нагрева и для расширенной зоны.
- ✓ Зона активирована.

Заметка: Если индикация не загорается, поднимите посуду и снова поставьте на зону нагрева.

9.3 Деактивация Увеличенная индукционная мощность зоны нагрева Flex

- ▶ Выберите зону нагрева и установите в зоне настройки на
- ✓ Функция деактивирована.

10 MoveMode

С помощью этой функции вы можете изменить передаваемый на посуду уровень мощности, просто двигая ее вперед или назад в границах свободной зоны нагрева. Зона разделена на три участка разной мощности.

10.1 Размещение и перемещение посуды

Используйте только один предмет посуды. Площадь зоны приготовления зависит от используемой посуды, а также от ее размера и расположения.

Каждая зона приготовления имеет предварительно установленный уровень мощности:

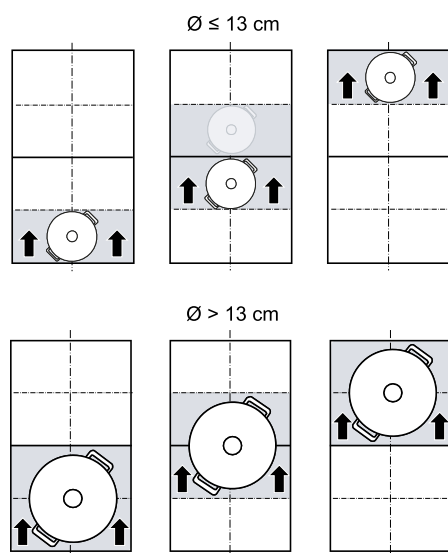

- Передний участок = ступень нагрева 5
- Средний участок = ступень нагрева 5
- Задний участок = ступень нагрева 1.5

Вы можете изменить стандартную установку предварительно установленного уровня мощности. Как действовать в этом случае, вы узнаете в главе «Базовые установки» → Страница 22.





10.2 Активация MoveMode

Требование: На одну свободную зону нагрева ставьте только один предмет посуды.

1. Выберите один из двух участков нагрева свободной зоны нагрева.
2. Нажмите .
- ✓ Уровень мощности участка, на котором стоит посуда, отображается на индикаторе зоны нагрева рядом с .
- ✓ Функция включена.

Заметка: Уровни мощности участка можно изменять в процессе приготовления.

10.3 Деактивация MoveMode

- ▶ Прикоснитесь к 
- ✓ Индикатор рядом с  гаснет.
- ✓ Функция деактивирована.

11 Функции времени



Для вашей варочной панели предусмотрены различные функции для установки времени приготовления:

- Отключающий таймер
- Таймер
- Count-up timer

11.1 Отключающий таймер

Позволяет задать время приготовления для одной или нескольких зон нагрева. По истечении времени зона нагрева автоматически выключается.

Включение Отключающий таймер

1. Выберите зону нагрева и уровень мощности.
2. Нажмите .
- ✓ Индикатор  конфорки загорается.
3. Установите время в зоне настройки.



- Для установки времени приготовления меньше 10 минут всегда прикасайтесь к 0, прежде чем выбрать необходимое значение.

4. Нажмите  для подтверждения.
- ✓ Начинается отсчет времени приготовления.
- ✓ По истечении времени приготовления зона нагрева отключается и раздается звуковой сигнал.

Примечания

- Если запрограммировано время приготовления для одной зоны нагрева и активирована функция PerfectFry Sensor, отсчет времени приготовления начинается только после того, как будет достигнута необходимая температура.
- Если запрограммировано время приготовления для одной зоны нагрева и активирована функция PerfectCook Sensor, отсчет времени приготовления начинается только после того, как будет достигнута необходимая температура.



Изменение или выключение Отключающий таймер

1. Выберите зону нагрева и коснитесь .
2. Чтобы сбросить настройки времени, измените время в зоне настройки или установите на .
3. Нажмите  для подтверждения.



11.2 Таймер

Позволяет устанавливать таймер на время от 0 до 99 мин. Эта функция не зависит от зон нагрева и других установок. Зоны нагрева автоматически не выключаются.

Включение Таймер

1. Прикоснитесь к .
2. Установите необходимое время в зоне настройки.
3. Нажмите  для подтверждения.
 - ✓ Начинается отсчет времени.
 - ✓ По истечении времени раздается звуковой сигнал, и индикаторы мигают.

ТаймерИзменение или отключение

1. Прикоснитесь к .
2. Чтобы сбросить настройки времени, измените время приготовления в зоне настроек или установите .
3. Нажмите  для подтверждения.



11.3 Count-up timer

Функция секундомера показывает время, прошедшее с момента активации.

Включение Count-up timer

- ▶ Коснитесь .
- ✓ Начинается отсчет времени.

Выключение Count-up timer

1. Коснитесь . Функция секундомера останавливается. Индикаторы таймера продолжают гореть.
2. Коснитесь . Индикаторы гаснут.



12 PowerBoost

Данная функция позволяет разогреть большое количество воды намного быстрее, чем при использовании .

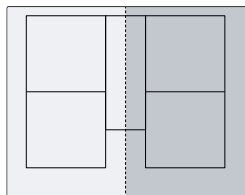
Данная функция доступна для всех зон нагрева, если другая зона нагрева этой же группы не используется.





12.1 Включение PowerBoost

1. Выберите зону нагрева.
2. Нажмите . Загорается индикатор .
 - ✓ Функция включена.

Заметка: Данную функцию также можно включить при готовке с объединенной зоной нагрева Flex.

12.2 Выключите PowerBoost

1. Выберите зону нагрева.
2. Нажмите . Индикатор  гаснет, и зона нагрева переключается обратно на ступень нагрева .
 - ✓ Функция деактивирована.

Заметка: При определенных обстоятельствах возможно автоматическое отключение данной функции для обеспечения защиты электронных элементов внутри варочной панели.

13 PanBoost

Данная функция позволяет быстрее разогреть сковородки, чем при использовании .

Данная функция доступна для всех зон нагрева, если другая зона нагрева этой же группы не используется.

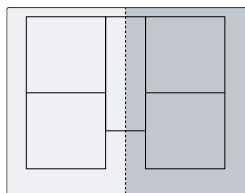



13.1 Рекомендации по применению

- Не закрывайте сковороду крышкой.
- Никогда не оставляйте пустые сковороды нагреваться без присмотра.
- Используйте только холодные сковороды.



- Используйте только сковороды с абсолютно ровным дном. Не используйте сковороды с тонким дном.

13.2 Включение PanBoost

1. Выберите зону нагрева.
2. Дважды нажмите . Горит .
 - ✓ Функция включена.

Заметка: Данную функцию также можно включить при готовке с объединенной зоной нагрева Flex.

13.3 Выключение PanBoost

1. Выберите зону нагрева.
2. Нажмите .  гаснет, и зона нагрева переключается обратно на ступень нагрева .
 - ✓ Функция деактивирована.

Заметка: Для избежания нагревания до высокой температуры, функция автоматически выключается через 30 секунд.

14 Функция поддержания в горячем состоянии

Эту функцию можно использовать, когда необходимо растопить шоколад или масло, а также чтобы поддерживать пищу в горячем состоянии.

14.1 Включение Функция поддержания в горячем состоянии

1. Выберите необходимую зону нагрева.
2. В течение 10 секунд коснитесь

Загорается .

- ✓ Функция включена.

14.2 Выключение Функция поддержания в горячем состоянии

1. Выберите зону нагрева.
 2. Нажмите на . гаснет.
- ✓ Функция деактивирована.

15 Подтверждение установок

С помощью данной функции можно выполнить перенос ступени нагрева, установленного времени приготовления и выбранной функции приготовления с одной зоны нагрева на другую.

15.1 Подтверждение установок

Требование: Переместите посуду на невключенную зону нагрева, для которой не было предварительно выбрано установок и на которой перед этим не стояло посуды.

1. Переместите посуду.

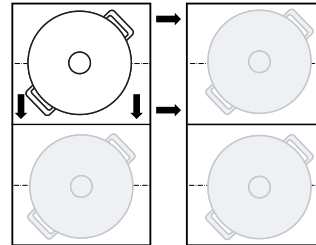

Посуда распознается, и на индикаторе новой зоны нагрева попеременно мигают выбранный ранее уровень мощности и .

2. Для подтверждения установок выберите новую зону нагрева.

Прибор устанавливает уровень мощности первоначальной зоны нагрева на .

- ✓ Установки перенесены на новую зону нагрева.

Заметка: Если вы установили новую посуду на другую зону нагрева до подтверждения установок, то вы можете использовать эту функцию для обеих зон нагрева.

16 Assist

Помощник при приготовлении гарантирует простоту приготовления пищи и отличные результаты. Если вы выбрали требуемую температуру, сенсоры будут постоянно измерять температуру кухонной посуды и поддерживать ее во время готовки.

Преимущества

- После достижения выбранной температуры она автоматически удерживается постоянной, что экономит энергию.
- Растительное масло не перегревается и блюда не перевариваются.

16.1 PerfectFry Sensor

Подходит для приготовления или уваривания соусов, приготовления блинов или жарения яиц со сливочным маслом, жарения овощей или стейков до требуемой степени готовности и все это с постоянным контролем температуры.

Данная функция доступна на всех зонах нагрева, отмеченных символом .

Температурные режимы

Температурные режимы для приготовления блюд.

Ре-жим	Темпе-ратура	Функции	Кухонная по-суда
1	120 °C	Варка и уваривание соусов, жарение овощей	
2	140 °C	Обжаривание в оливковом или сливочном масле	
3	160 °C	Жарение рыбы и продуктов большого размера	
4	180 °C	Жарение во фритюре после панировки, заморозки и гриля	
5	215 °C	Высокотемпературный гриль и сковорода-гриль	

Рекомендуемая посуда

Для использования с этой функцией была разработана специальная посуда, позволяющая достичь оптимальных результатов приготовления.

Кухонная посуда	Рекомендуемая зона на-грева
Сковорода Ø 15 см	Простая зона нагрева
Сковорода Ø 19 см	Простая зона нагрева
Сковорода Ø 21 см	Простая зона нагрева
Сковорода Ø 28 см	Расширенная свободная зона нагрева Flex
Теппаныки	Свободная зона нагрева Flex
Гриль	Свободная зона нагрева Flex

Рекомендуемую кухонную посуду можно приобрести через сервисную службу, в специализированных магазинах или в нашем интернет-магазине www.bosch-home.com.

Заметка: Вы можете использовать другую посуду. Однако в зависимости от материала посуды достигнувшая температура может отличаться от выбранного температурного режима.

Включение PerfectFry Sensor

1. Поставьте пустую посуду на зону нагрева.
2. Выберите зону нагрева и коснитесь
3. В течение следующих 10 секунд выберите в зоне настройки требуемый температурный режим.
 - ✓ Функция активирована. мигает, пока не будет достигнута заданная температура.
 - ✓ По достижении необходимой температуры раздастся звуковой сигнал и перестанет мигать.
4. Добавьте масло на сковороду и положите приготавливаемый продукт.

Заметка: Если для приготовления требуется более 250 мл масла, добавьте и подождите несколько секунд, прежде чем выкладывать продукт.

Выключение PerfectFry Sensor

- ▶ Выберите зону нагрева и коснитесь .
- ✓ Функция деактивирована.

Рекомендации по приготовлению с использованием PerfectFry Sensor

В следующей таблице указаны оптимальные температурные режимы для различных блюд. Температура и время приготовления min зависят от количества, состояния и качества продуктов.

- Сковорода
- Теппаныки
- Сковорода-гриль

	Кухонная посуда		min
Мясо			
Шницель		4	6–10
Шницель, в панировке		4	6–10
Филе		4	6–10
Котлеты		3	10–15
Кордон блю, венский шницель		4	10–15
Стейк, с кровью, толщиной 3 см		5	6-8
Стейк, среднепрожаренный, толщиной 3 см		5	8–12
Стейк, хорошо прожаренный, толщиной 3 см		4	8–12
Стейк с крестцовой косточкой, с кровью, толщиной 4,5 см		5	10–15
Стейк с крестцовой косточкой, среднепрожаренный, толщиной 4,5 см		5	20-30
Грудка птицы, толщиной 2 см		3	10–20
Шпиг		2	5-8
Мясной фарш		4	6–10
Шницель по-гамбургски, толщиной 1,5 см		3	6-15
Мясные фрикадельки, толщиной 2 см		3	10–20
Колбаски		3	8-20
Колбаса Чоризо, полуфабрикат		3	10–20
Шашлык, кебаб		3	10–20
Гирос		4	7-12
Рыба и морепродукты			
Рыбное филе		4	10–20
Рыбное филе, в панировке		4	10–20
Рыба, жареная, целиком		3	10–20
Сардина		4	6–12
Лангустины, креветки		4	4–8
Кальмар, каракатица		4	6–12
Блюда из яиц			
Яичница-глазунья на сливочном масле		2	2-6
Яичница-глазунья		4	2-6
Яичница-болтунья		2	4-9

	Кухонная посуда	⌚ min
Омлет		2 3-6
Французские тосты		3 4-8
Французские блинчики, блины, панкейки, такос		5 1-3
Овощи		
Жареный картофель		5 6-12
Картофель фри		4 15-25
Картофельные оладьи		5 2-4
Репчатый лук, обжаренный чеснок		2 2-10
Репчатый лук, кольцами		3 5-10
Цукини, баклажаны, сладкие перцы		2 4-12
Зеленая спаржа		3 4-15
Грибы		4 10-15
Овощи, тушенные в растительном масле		1 10-20
Овощи в тесте темпура		4 5-10
Продукты глубокой заморозки		
Куриные нагетсы		4 10-15
Рыбные палочки		4 8-12
Картофель фри		5 4-8
Блюда для жарения		3 6-10
Весенние рулеты		4 10-30
Пирожки, крокеты		5 3-8
Соусы		
Томатный соус		1 25-35
Соус бешамель		1 10-20
Сырный соус		1 10-20
Сладкие соусы		1 15-25
Соусы, уваренные		1 25-35
Другое		
Жареный сыр		3 7-10
Крутоны		3 6-10
Обжаренный хлеб		4 4-8
Сухие готовые блюда		1 5-10
Миндаль, грецкие орехи, кедровые орехи, обжаренные		4 3-15
Попкорн		5 3-4

16.2 PerfectCook Sensor





С помощью этой функции блюда можно разогревать, томить, варить, доводить до готовности, варить в скороварке или жарить во фритюре в кастрюле с большим количеством масла при контролируемой температуре.

Для использования этой функции требуется беспроводной сенсор варки.

Эта функция доступна на всех зонах нагрева с беспроводным сенсором варки на обычной кухонной посуде.

Температурные режимы

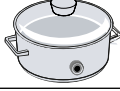
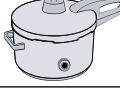
Температурные режимы для приготовления блюд.



Режим	Температура	Функции	Кухонная посуда
1	70 °C	Разогревание и поддержание в горячем состоянии	
2	90 °C	Приготовление	
3	100 °C	Кипячение	
4	120 °C	Приготовление в скороварке	
5	180 °C	Жарение во фритюре	

Советы PerfectCook Sensor

- Беспроводной сенсор варки измеряет температуру жидкости через силиконовое дно, расположенное на емкости. Для правильного измерения силиконовое дно должно быть полностью покрыто измеряемой жидкостью.
- До начала приготовления рамка беспроводного сенсора варки и расположенное на кухонной посуде силиконовое дно должны быть полностью сухими.
- Не снимайте беспроводной сенсор варки во время готовки. После приготовления осторожно удалите сенсор, так как он может быть горячим.
- Для экономии энергии используйте крышку.
- Устанавливайте посуду таким образом, чтобы беспроводной сенсор варки был обращен к внешней боковой стороне варочной панели.
- Ни в коем случае не направляйте беспроводной сенсор варки на другую горячую посуду, чтобы избежать перегрева.

Включение PerfectCook Sensor

Требование: Подсоедините беспроводной сенсор варки.

1. Установите беспроводной сенсор варки на посуде.
2. Поставьте кастрюлю с достаточным количеством жидкости на нужную зону нагрева и накройте кастрюлю крышкой.
3. Выберите зону нагрева, на которой расположена кухонная посуда с беспроводным сенсором варки. В завершение нажмите на середину беспроводного сенсора варки.
 - ✓ На панели управления горит .
4. Выберите соответствующий температурный режим дляготавливаемого блюда.
 - ✓ Функция включена.
 - ✓  мигает до тех пор, пока вода или растительное масло не достигнут температуры, подходящей для загрузки продуктов. Раздается сигнал и символ температуры перестает мигать.
5. После того как раздастся звуковой сигнал, снимите крышку и загрузите продукты. Во время приготовления не снимайте крышку.

Выключение PerfectCook Sensor

1. Выберите зону нагрева.
 2. Установите в зоне настройки .
- ✓ Функции отключены.

Заметка: Чтобы заново активировать функции приготовления, подождите 10 секунд.

Рекомендации по приготовлению с использованием PerfectCook Sensor

В следующей таблице содержатся оптимальные температурные режимы для различных блюд. Температура °C и время приготовления $\ominus \text{ min}$ зависят от количества, состояния и качества продуктов.

Разогревание и поддержание в горячем состоянии

	°C	$\ominus \text{ min}$
Гуляш, разогрев	70	10–20
Глинтвейн, разогрев	70	5-15

Доведение до готовности на медленном огне

	°C	$\ominus \text{ min}$
Мясо		
Колбаски	90	10–20
Рыба		
Тушеная рыба	90	15-20
Блюда из яиц		
Вареные яйца	90	2-5
Картофель		
Картофельные клецки	90	30-40
Макаронны и крупы		
Рис	90	25–35
Пропаренный рис	90	25–35
Нешлифованный рис	90	45–55
Рис, басмати, тайский	90	8–12
Дикий рис	90	20-30
Полента	90	3–8
Манная каша	90	5–10
Супы		
Супы-пюре быстрого приготовления	90	10–15
Десерты		
Молочный рис	90	40-50
Овсяная каша	90	10–15
Шоколадный пудинг	90	3-5
Другое		
Молоко	90	3-10

Кипячение

	°C	$\ominus \text{ min}$
Мясо		
Мясные биточки	100	20-30
Цыпленок	100	60-90
Телятина	100	60-90
Блюда из яиц		

	°C	$\ominus \text{ min}$
Вареные яйца	100	5–10
Овощи и бобовые		
Брокколи	100	10–20
Цветная капуста	100	10–20
Брюссельская капуста	100	30-40
Стручковая фасоль	100	15-30
Нут	100	60-90
Горошек	100	15-20
Чечевица	100	45-60

Картофель

Ньюкки	100	3-6
Вареный картофель	100	30-45
Батат	100	30-45

Макаронны и крупы

Макаронны из твердых сортов пшеницы	100	7–10
Полуфабрикаты из теста	100	3-5
Цельнозерновые макаронны	100	7–10
Макаронны из твердых сортов пшеницы, с начинкой	100	15-20
Домашняя паста, с начинкой	100	5-8
Киноа	100	10-12

Супы

Домашние бульоны	100	60-90
Супы быстрого приготовления	100	5–10

Десерты

Компот	100	15–25
--------	-----	-------

Продукты глубокой заморозки

Стручковая фасоль	100	15-30
-------------------	-----	-------

Приготовление в скороварке

	°C	$\ominus \text{ min}$
Мясо		
Цыпленок	120	15–25
Телятина	120	15–25
Овощи и бобовые		
Овощи	120	3-6
Нут	120	25–35
Чечевица	120	10–20
Фасоль	120	25–35
Картофель		
Картофель	120	10–20
Батат	120	10–20
Макаронны и крупы		
Рис	120	6-8
Нешлифованный рис	120	12-18
Супы		
Домашний бульон	120	20-30

Жарение во фритюре

Использовать крышку при нагревании растительного масла и снять при жарении блюда.

	°C	min
Мясо		
Цыпленок кусочками	180	10–15
Мясные биточки	180	10–15
Рыба		
Рыба в пивном кляре, в панировке	180	10–15
Овощи и бобовые		
Овощи в пивном кляре, в панировке	180	4–8
Шампиньоны, в панировке или в пивном кляре	180	4–8
Десерты		
Пышки, пончики и донатсы	180	5–10
Продукты глубокой заморозки		
Картофель фри	180	4–8

16.3 Беспроводной сенсор варки



Для использования PerfectCook Sensor вам необходимо приобрести беспроводной сенсор варки. Вы можете приобрести беспроводной сенсор варки через сервисную службу, в нашем интернет-магазине или в специализированном магазине www.bosch-home.com.

Подсоединение беспроводного сенсора варки

Для соединения беспроводного сенсора варки с панелью управления выполните следующее:

1. Выберите базовую установку с 4. Базовые установки → Страница 22
- ✓ Загорается -.
2. Выберите зону нагрева, индикатор которой загорится. Раздается звуковой сигнал.  мигает.
3. В течение 30 секунд коротко нажмите на середину беспроводного сенсора варки.
 - Через несколько секунд на индикаторе зоны нагрева появляется символ, отражающий результат соединения сенсора варки с панелью управления.

Результат

 Соединение установлено	Доступно PerfectCook Sensor.
 Соединение не установлено	<p>Ошибка передачи информации</p> <ul style="list-style-type: none"> ▪ Повторите процесс соединения. Если результат соединения  появляется снова, свяжитесь с сервисной службой.

Результат

 Соединение не установлено	<p>Ошибка передачи информации</p> <ul style="list-style-type: none"> ▪ Ошибка передачи информации по Bluetooth. Повторите процесс соединения. ▪ Вы не нажали в течение 30 секунд после выбора зоны нагрева на середину беспроводного сенсора варки. Повторите процесс соединения. ▪ Ресурс батарейки в беспроводном сенсоре варки закончился. Замените батарейку, обнулите беспроводной сенсор варки и повторите процесс соединения.
---	---

Возврат значений беспроводного сенсора варки

1. Нажмите на центр сенсора варки и удерживайте в течение 8–10 секунд.
 - ✓ Во время этого процесса светодиодный индикатор беспроводного сенсора варки загорается трижды.
 - ✓ Обнуление запускается при третьем включении светодиода.
2. После этого больше не нажимайте на центр сенсора варки.
 - ✓ После того как светодиод погаснет, возврат значений сенсора варки считается завершенным.
3. Повторите процесс соединения, начиная с пункта 2.

Настройка точки кипения

Момент, в который вода начинает кипеть, зависит от высоты дома над уровнем моря. Если вода кипит слишком сильно или слабо, можно отрегулировать точку кипения. Для этого: выберите базовую установку с 4. Базовые установки → Страница 22

Высота	Установочное значение с 4
0 м	1
100–200 м	2
200–400 м	3 ¹
400–600 м	4
600–800 м	5
800–1000 м	6
1000–1200 м	7
1200–1400 м	8
выше 1400 м	9

¹ Базовая установка

Заметка: Температуры 3/100 °C достаточно для эффективной варки, но если вы хотите установить более интенсивную варку, выберите меньшую ступень.

17 Беспроводной сенсор варки

Для использования PerfectCook Sensor вам необходимо приобрести беспроводной сенсор варки. Вы можете приобрести беспроводной сенсор варки через сервисную службу, в нашем интернет-магазине или в специализированном магазине www.bosch-home.com.

17.1 Комплект поставки

После распаковки проверьте все детали на отсутствие повреждений при транспортировке и комплектность поставки.

- **A** Беспроводной сенсор варки
- **B** Силиконовая накладка
- **C** Шаблон

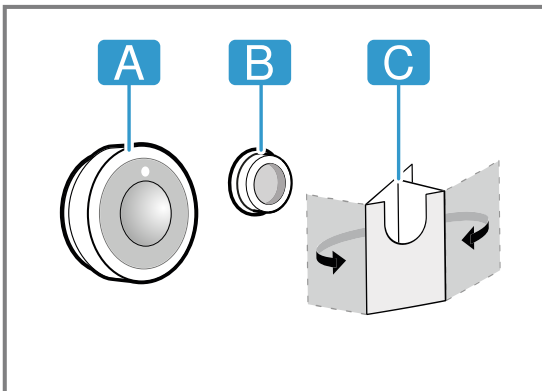

17.2 Установка силиконовых накладок

Силиконовая накладка фиксирует сенсор варки на посуде. Чтобы установить на посуду:

1. Тщательно промойте и высушите посуду. Убедитесь, что в зоне крепления не осталось жира.
2. Снимите защитную пленку с силиконовой накладки. Используя специальный шаблон из комплекта поставки, приклейте силиконовую накладку снаружи на посуду на соответствующей высоте.

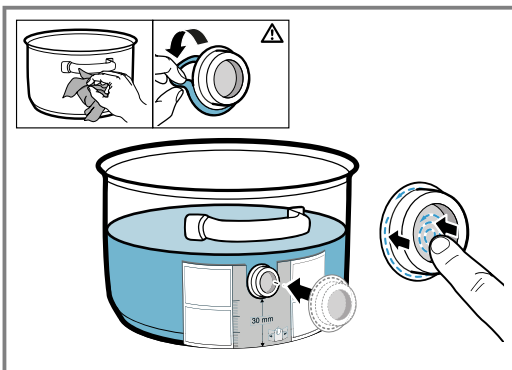

3. Прижмите всю поверхность и всю внутреннюю часть силиконовой накладки.
4. Дайте клею высохнуть в течение часа. В это время не используйте и не мойте посуду.

Заметка: Если силиконовая накладка отклеилась, используйте новую. При необходимости вы можете заказать набор из пяти силиконовых накладок в специа-

лизированном магазине, в нашей сервисной службе или на нашем официальном сайте www.bosch-home.com, указав номер изделия 17007119. Со временем, при хранении, действие любого клея ослабевает. Чтобы не допустить этого, сразу после получения положите силиконовые наклейки в контейнер.

17.3 Установка беспроводного сенсора варки

1. Перед тем как установить сенсор варки, убедитесь, что силиконовая накладка абсолютно сухая.
2. Установите сенсор варки на силиконовую накладку так, чтобы он плотно прилегал.

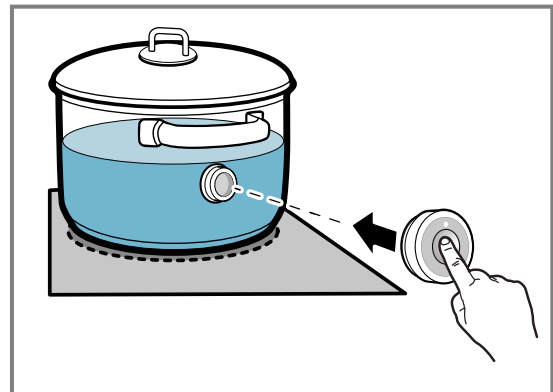

17.4 Замена батареек

Если светодиод беспроводного сенсора варки не загорается при нажатии, значит разряжена батарейка. Замена батареек:

1. Снимите силиконовую крышку с нижней части корпуса сенсора варки и выверните оба винта с помощью отвертки.

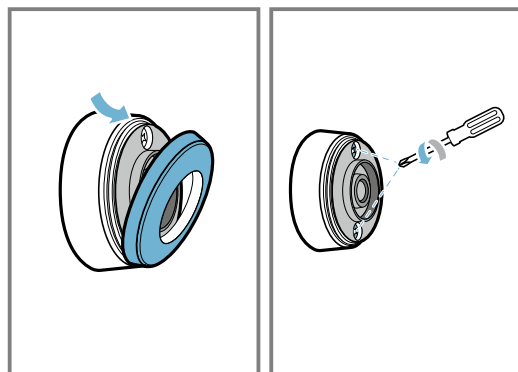

2. Откройте крышку сенсора варки и выньте батарейку.

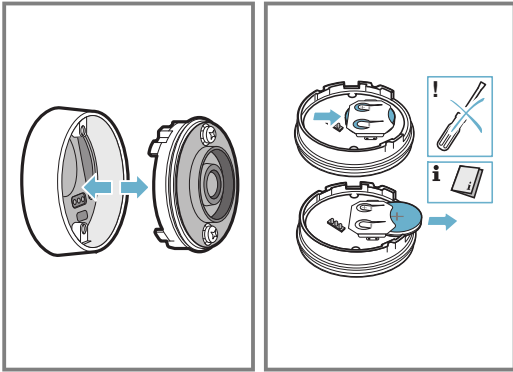

3. Вставьте новую батарейку, учитывая указания полюсов батарейки. Используйте только батарейки высокого качества типа CR2032.

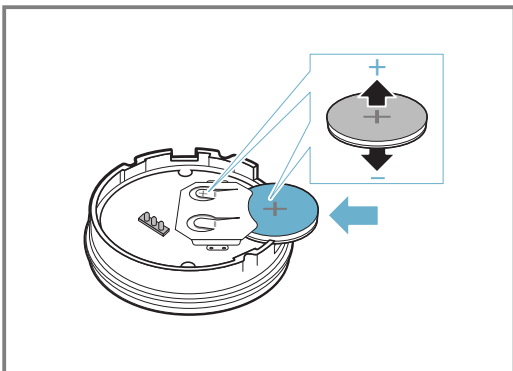

Заметка: Не используйте металлические предметы для извлечения батарейки. Не прикасайтесь к точкам подключения батарейки.

4. Закройте заглушку сенсора варки. Выемки для винтов на заглушке должны совпадать с углублениями на нижней части корпуса. Затяните винты отверткой и установите силиконовую крышку в нижней части корпуса сенсора варки.

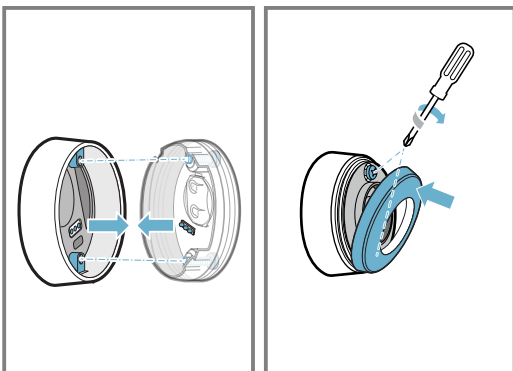

17.5 Очистка

Сенсор варки

Очищайте с помощью мягкой салфетки. Не помещайте в посудомоечную машину и не мочите. Если вы не используете сенсор варки, снимите его с посуды и храните в чистом, безопасном месте, вдали от источников тепла.

Силиконовая накладка

Очистите и просушите перед установкой сенсора варки. Подходит для очистки в посудомоечной машине.

Заметка: Не оставляйте посуду с силиконовой накладкой в мыльном растворе на длительное время.

Смотровое стекло беспроводного сенсора варки

Следите за тем, чтобы смотровое стекло было чистым и сухим. Для этого:

1. Регулярно удаляйте загрязнения и брызги жира.
2. Используйте для очистки тряпку или ватные палочки и средство для очистки стекол.

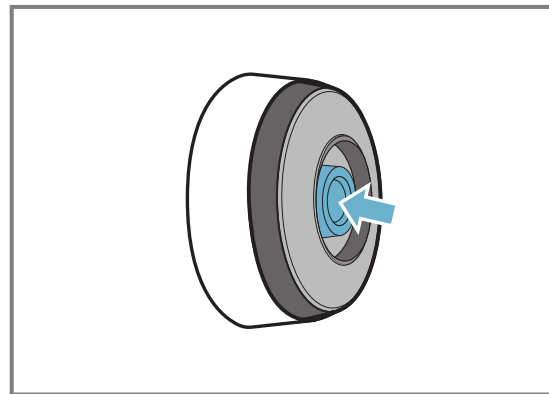

17.6 Декларация о соответствии

Настоящим Robert Bosch Hausgeräte GmbH заявляет, что прибор с функцией беспроводного сенсора варки соответствует основополагающим требованиям и другим действующим положениям директивы 2014/53/EU.

Подробную декларацию соответствия в соответствии с директивой RED можно найти на www.bosch-home.com на странице продукта вашего прибора в разделе Дополнительные документы.



Логотипы и марка Bluetooth® являются зарегистрированными торговыми знаками и собственностью Bluetooth SIG, Inc., поэтому любое использование этих марок компанией Robert Bosch Hausgeräte GmbH осуществляется в рамках лицензии. Все остальные марки и фирменные названия являются собственностью соответствующих компаний.

18 Блокировка для безопасности детей



Варочная панель оснащена блокировкой для безопасности детей. Функция блокировки для безопасности детей препятствует самостоятельному включению детьми варочной панели.

18.1 Включение Блокировка для безопасности детей

Требование: Варочная панель должна быть выключена.

1. Нажмите .
 2. Удерживайте  в течение 4 секунд.
- ✓ Индикатор  горит в течение 10 секунд.
 - ✓ Варочная панель заблокирована.

18.2 Выключите Блокировка для безопасности детей

1. Нажмите .
 2. Удерживайте  в течение 4 секунд.
- ✓ Блокировка снимается.

18.3 Автоматическая блокировка для безопасности детей

Вы также можете установить автоматическое включение блокировки для безопасности детей при каждом включении варочной панели.



Как включается и выключается эта функция, вы можете узнать в главе «Базовые установки»

→ Страница 22.

19 Защита при вытирании

Функция блокирует панель управления, чтобы при очистке не были случайно изменены установки. Блокировка никак не затрагивает главный выключатель.

19.1 Включение Защита при вытирании

- ▶ Нажмите . Раздается предупредительный сигнал и загорается .
- ✓ Панель управления блокируется на 35 секунд. За 5 секунд до выключения раздается звуковой сигнал.

19.2 Выключение Защита при вытирании

Для досрочной отмены блокировки:

- ▶ Прикоснитесь к .
- ✓ Панель управления разблокирована.

20 Индивидуальное защитное отключение





Если зона нагрева включена в течение длительного времени и установки остаются неизменными, активируется функция автоматического отключения. В зоне нагрева отображается *FB* и она выключается. Время зависит от выбранного уровня мощности и составляет от 1 до 10 ч.

Нажмите любую кнопку.

21 Базовые установки

Вы можете задать базовые установки прибора в соответствии с вашими потребностями.

21.1 Обзор базовых установок

Индикация	Установка	Значение
<i>c</i> 	Блокировка для безопасности детей	 — Ручной режим. ¹  — Автоматический режим.  — Выключено.



¹ Заводская настройка

Индикация	Установка	Значение
c 2	Звуковые сигналы	0 – Сигнал подтверждения и сигнал об ошибке выключены. 1 – Включён только сигнал об ошибке. 2 – Включён только сигнал подтверждения. 3 – Все звуковые сигналы включены ¹ .
c 3	Индикация энергопотребления Показывает общее потребление энергии между включением и выключением варочной панели в кВтч. Точность индикации зависит, среди прочего, от качества напряжения в электросети.	0 – Выключено. ¹ 1 – Включено.
c 4	Выберите установки с учетом высоты над уровнем моря:	1-2 – Понижение уровня. 3 – Базовая установка. 4-5 – Повышение уровня.
c 5	Автоматическое отключение конфорок.	00 - выключен. ¹ 01-99 - Минуты до автоматического отключения.
c 6	Продолжительность звукового сигнала истечения времени таймера	1 – 10 секунд ¹ 2 – 30 секунд 3 – 1 минута
c 7	Ограничение по мощности При необходимости позволяет ограничить общую мощность варочной панели, в соответствии с фактическими условиями эксплуатации вашего электроприбора. Доступные установки зависят от максимальной мощности варочной панели (см. типовую табличку). Когда при активной функции варочная панель достигает установленного ограничения мощности, отображается _, значит, выбрать более высокую степень нагрева нельзя.	0 – Выключено. Максимальная мощность варочной панели ¹ . 1 – 1000 Вт. Минимальная мощность. 1.5 - 1500 Вт. ... 3 – 3000 Вт. Рекомендуется для 13 А 3.5 - 3500 Вт. Рекомендуется для 16 А. 4 – 4000 Вт. 4.5 - 4500 Вт. Рекомендуется для 20 А. ... 5 – Максимальная мощность варочной панели.
c 11	MoveMode Позволяет изменять предустановленные уровни мощности трех варочных поверхностей свободной зоны нагрева. Для этого выберите одну из двух зон нагрева, установите требуемый уровень мощности в зоне настройки и коснитесь  , чтобы подтвердить новый уровень мощности и выбрать следующую варочную поверхность.	5 - Предустановленный уровень мощности для передней зоны нагрева. 5 - Предустановленный уровень мощности для средней зоны нагрева. 1.5 - Предустановленный уровень мощности для задней зоны нагрева.
c 12	Проверка посуды С помощью этой функции можно проверить качество посуды.	0 – Не подходит. 1 – Не оптимально. 2 – Подходит.
c 13	FlexInduction Изменение режима включения свободной зоны нагрева Flex.	0 – Использование в качестве двух независимых друг друга зон нагрева. ¹ 1 – Использование в качестве объединенной зоны нагрева.
c 14	Соединение беспроводного сенсора варки с варочной панелью.	0 – Соединение установлено. 1 – Соединение не установлено: ошибка передачи данных. 2 – Соединение не установлено из-за неисправности сенсора варки.
c 0	Возврат к заводским установкам	0 – индивидуальные установки ¹ . 1 – заводские установки.

¹ Заводская настройка

21.2 Переход к базовым установкам

Требование: Варочная панель должна быть выключена.

1. Для включения варочной панели коснитесь .
2. В течение следующих 10 секунд коснитесь  и удерживайте в течение 4 секунд.

Информация об изделии	Индикатор
Список сервисных служб (СС)	01
Заводской номер	Fd
Заводской номер 1	02.
Заводской номер 2	05

- ✓ С помощью первых четырёх индикаторов отображается информация об изделии. Прикоснитесь к зоне настройки, чтобы увидеть отдельные индикаторы.

3. Для перехода к базовым установкам коснитесь .
 - ✓ В качестве предустановки загораются c и 0 .
4. Нажимайте до тех пор, пока не появится необходимая установка.
5. Выберите требуемую ступень нагрева конфорки в зоне настройки.
6. Коснитесь и удерживайте в течение 4 с.
 - ✓ Установки сохраняются в памяти.

21.3 Сброс изменений базовых установок

- ▶ Прикоснитесь к .
- ✓ Все изменения будут сброшены и не сохранятся.

22 Проверка посуды

От качества посуды во многом зависит скорость и результат приготовления.

С помощью этой функции можно проверить качество посуды.

Перед проверкой убедитесь, что диаметр дна посуды соответствует размеру используемой зоны нагрева. Доступ осуществляется через базовые установки.

→ Страница 22

22.1 Выполнение Проверка посуды

Свободная зона нагрева настроена в качестве единственной зоны нагрева, поэтому на ней можно проверить только один предмет посуды.

1. Налейте в кастрюлю прим. 200 мл воды комнатной температуры и поставьте ее по середине зоны нагрева, диаметр которой наилучшим образом соответствует диаметру дна кастрюли.
2. Выполните вызов меню базовых установок и выберите c и 0 .

3. Прикоснитесь к зоне настройки. На зонах нагрева мигает индикация $—$.
 - ✓ Выполняется проверка.
 - ✓ Через 10 с на индикаторах зон нагрева появляется информация.

22.2 Проверка результата

В таблице ниже можно проверить полученный результат качества и скорости процесса приготовления.

Результат

- | | |
|--|---|
| | Нагрев посуды невозможен, поскольку посуда не подходит для зоны нагрева. |
| | Нагрев посуды выполняется медленнее, чем ожидалось, что отрицательно влияет на процесс приготовления. |
| | Нагрев посуды выполняется надлежащим образом, процесс приготовления оптимален. |

Для активации функции прикоснитесь к зоне настройки.

23 Home Connect

Данный прибор можно подключить к домашней сети связи. Подключите прибор к мобильному устройству, чтобы управлять функциями прибора через приложение Home Connect, изменять базовые установки и отслеживать актуальный статус стирки.

Сервис Home Connect доступен не во всех странах. Возможность использования функции Home Connect зависит от наличия сервиса Home Connect в вашей стране. Информацию об этом вы найдете здесь: www.home-connect.com.

Приложение Home Connect поможет вам пройти весь процесс регистрации. Для выполнения настроек следуйте указаниям в приложении Home Connect.

Рекомендации

- Соответствующая информация содержится в прилагаемой документации Home Connect.
- Также соблюдайте указания, приведенные в приложении Home Connect.

Примечания

- Соблюдайте изложенные в данной инструкции правила техники безопасности, в том числе при управлении прибором через приложение Home Connect. → "Безопасность", Страница 2
- Варочные панели не предназначены для бесконтрольного применения. Процесс приготовления необходимо контролировать.
- Приоритетным является управление непосредственно на самом приборе. В этом случае одновременное управление через приложение Home Connect невозможно.
- При работе в сети прибор потребляет не более 2 Вт в режиме ожидания.

23.1 Настройка Home Connect

Требования

- Прибор должен быть подключен к сети электропитания и включен.
- У вас есть мобильное устройство с установленной актуальной версией операционной системы iOS или Android, например смартфон.
- Мобильное устройство и прибор находятся в радиусе действия сигнала Wi-Fi вашей домашней сети.

1. Скачайте приложение Home Connect.

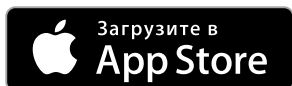

2. Откройте приложение Home Connect и отсканируйте следующий QR-код.



3. Следуйте указаниям в приложении Home Connect.

23.2 Обзор настроек Home Connect

В меню базовых установок вашей варочной панели вы можете установить параметры и настройки сети для Home Connect.

Установка	Выбор или индикация	Дополнительная информация
<i>HC 1</i>	Подключение к сети <input type="checkbox"/> – Нет подключения/Прервать подключение к сети <input type="checkbox"/> – Автоматическое подключение <input type="checkbox"/> – Подключение вручную <input type="checkbox"/> – Подключено	Зарегистрируйте варочную панель в домашней сети WLAN (Wi-Fi) или отключите от сети
<i>HC 2</i>	Подключение к приложению <input type="checkbox"/> – Нет подключения <input type="checkbox"/> – Установить подключение	<i>HC 2</i> отображается только в том случае, если варочная панель подключена к домашней сети.
<i>HC 3</i>	Подключение к WLAN <input type="checkbox"/> – Модуль беспроводной связи выключен <input type="checkbox"/> – Модуль беспроводной связи включён	Если функция WLAN активирована, функциями Home Connect можно пользоваться. <i>HC 3</i> отображается только в том случае, если варочная панель уже была ранее подключена к сети.
<i>HC 4</i>	Настройка через приложение <input type="checkbox"/> – Выключено <input type="checkbox"/> – Включено ¹	Если <i>HC 4</i> выключена, в приложении Home Connect отображаются только режимы работы варочной панели.
<i>HC 5</i>	Обновление ПО <input type="checkbox"/> – Обновление доступно и готово к установке <input type="checkbox"/> – Начать установку	<i>HC 5</i> отображается только в том случае, если доступно обновление ПО.
<i>HC 6</i>	Управление дистанционным доступом сервисной службы <input type="checkbox"/> – Не доступно <input type="checkbox"/> – Доступно	<i>HC 6</i> отображается только когда сервисная служба пытается получить доступ к варочной панели. Предоставленный доступ вы можете в любой момент отменить.
<i>HC 7</i>	Отображение уровня сигнала WLAN <input type="checkbox"/> – Нет подключения к домашней беспроводной сети (Wi-Fi) <input type="checkbox"/> – Уровень сигнала 1 (слабый) <input type="checkbox"/> – Уровень сигнала 2 (средний) <input type="checkbox"/> – Уровень сигнала 3 (хороший)	<i>HC 7</i> отображается только при наличии подключения к домашней сети WLAN (Wi-Fi).
<i>HC 8</i>	Подключение к серверу Home Connect <input type="checkbox"/> – Нет подключения <input type="checkbox"/> – Подключено	<i>HC 8</i> отображается только при наличии подключения к домашней сети WLAN (Wi-Fi).

¹ Заводская настройка

23.3 Изменение установок через приложение Home Connect

С помощью приложения Home Connect вы можете изменять установки для зон нагрева и отправлять их на варочную панель.

Требования

- Варочная панель подключена к домашней беспроводной сети и приложению Home Connect.
- Чтобы иметь возможность настраивать варочную панель через приложение Home Connect, необходимо включить в базовых установках ИГЧ. В заводских установках включено ИГЧ. Если передача установок деактивирована, в приложении Home Connect отображаются только режимы работы варочной панели.

1. Выполните настройку в приложении Home Connect и отправьте установку на варочную панель. Следуйте указаниям в приложении Home Connect. Установки, которые вы отправляете на варочную панель через приложение Home Connect, необходимо подтвердить на варочной панели.
- ✓ Когда установки по приготовлению переданы на зону нагрева, начинает мигать соответствующая индикация в зависимости от типа установки.
2. Для подтверждения установок нажмите на индикатор конфорки нужной зоны нагрева.
3. Для отказа от установки коснитесь любого другого сенсорного поля на варочной панели.

23.4 Обновление программного обеспечения

Функция обновления ПО позволяет актуализировать программное обеспечение прибора, например, для оптимизации, устранения ошибок, важные для безопасности обновления версии.

Для этого вы должны быть зарегистрированным пользователем Home Connect, иметь установленное на мобильном устройстве приложение и установить связь с сервером Home Connect.

При наличии обновленной версии ПО вы получите об этом информацию через приложение Home Connect и можете запустить обновление ПО через приложение. После успешной загрузки вы можете начать установку через приложение Home Connect, если вы находи-

тесь в домашней сети WLAN (WiFi). Об успешном окончании установки вы получите информацию через приложение Home Connect.

Примечания

- В процессе загрузки данных можно продолжать пользоваться прибором. В зависимости от индивидуальной версии ПО можно также загрузить автоматическую версию ПО можно также загрузить автоматически.
- Важные для безопасности обновления версии ПО рекомендуется устанавливать без промедления.

23.5 Дистанционная диагностика

В случае вашего обращения с запросом, сервисная служба может получить доступ к вашему прибору посредством дистанционной диагностики Home Connect, если ваш прибор подключен к серверу, а удаленная диагностика доступна в стране пользователя.

Рекомендация: Для получения дополнительной информации и указаний по доступу к удаленной диагностике в вашей стране см. раздел Сервис на местном веб-сайте: www.home-connect.com

23.6 Защита данных

Соблюдайте указания по защите данных.

При первом соединении прибора с домашней сетью, имеющей выход в интернет, прибор передает на сервер Home Connect данные следующих категорий (первоначальная регистрация):

- Уникальный идентификатор прибора (состоит из кодовых номеров прибора и MAC-адреса встроенного модуля Wi-Fi).
- Сертификат безопасности модуля Wi-Fi (для информационно-технической защиты соединения).
- Текущие версии программного и аппаратного обеспечения вашего бытового прибора.
- Статус предыдущего восстановления заводских настроек, если оно выполнялось.

Первоначальная регистрация является этапом подготовки к использованию функций Home Connect и требуется лишь однократно, при первом использовании функций Home Connect.

Замечка: Обратите внимание, что использование функций Home Connect возможно только при наличии приложения Home Connect. Информацию о защите данных можно найти в приложении Home Connect.

24 Управление вытяжкой, расположенное на варочной панели

Если оба прибора совместимы с Home Connect, установите соединение приборов в приложении Home Connect. Для этого подключите оба прибора к Home Connect и следуйте указаниям в приложении.





Примечания

- Для вашего прибора регулярно предоставляются обновления безопасности. Если вы соединили варочную панель напрямую с вытяжкой, оба прибора не смогут получить эти обновления безопасности. Чтобы обеспечить безопасное использование, мы рекомендуем соединить приборы друг с другом через Home Connect и устанавливать эти обновления, как только они станут доступны. Для этого требуется оформить (бесплатную) учетную запись Home Connect.
- Приоритетным является управление непосредственно на самой вытяжке. В этом случае одновременное управление через расположенную на варочной панели функцию управления вытяжкой невозможно.
- При работе в сети прибор потребляет не более 2 Вт в режиме ожидания.
- Соединение с вытяжкой можно устанавливать только через приложение Home Connect. Другие способы подключения к прибору больше не поддерживаются.

24.1 Возврат настроек Home Connect







Если возникают проблемы при установлении соединения вашего прибора с домашней беспроводной сетью (Wi-Fi) или если вы хотите зарегистрировать свой прибор в другой домашней беспроводной сети (Wi-Fi), вы можете выполнить возврат настроек Home Connect.

Заметка: Если вы выполняете возврат настроек Home Connect, то будет разъединено и возможно установленное соединение с вытяжным колпаком.

1. Удерживайте  нажатым 4 секунды.
 - ✓ На дисплее отображается информация об изделии.
2. Нажимайте на  до тех пор, пока на дисплее не будут попеременно отображаться  и .
3. Установите в зоне настройки значение .

24.3 Обзор настроек вытяжки

В базовых установках варочной панели можно настроить режим работы вытяжки в зависимости от включения и выключения варочной панели или зон нагрева.

Установка	Выбор	Описание
 	Соединение «варочная панель – вытяжка»  – Нет соединения/Отсоединено  – Не работает  – Подключение к домашней беспроводной сети (Wi-Fi)  – Подключение к домашней беспроводной сети и соединение с вытяжкой	-



¹ Заводская настройка (может отличаться в зависимости от типа прибора)

24.2 Управление вытяжкой через варочную панель

В базовых установках варочной панели можно установить режим работы вытяжного колпака в зависимости от включения и выключения варочной панели или зон нагрева.

Через элементы управления варочной панели вы можете выполнить и другие установки.



Настройка вентилятора

1. Нажмите на .
2. Выберите режим работы вентилятора в зоне настройки.
Вы можете выбрать режимы 1, 2 или 3.
Чтобы установить интенсивный режим, нажмите в зоне настройки на 4 или 5. Вы также можете нажать на  до тех пор, пока не появится нужный интенсивный режим.



Выключение вентилятора

- ▶ Выберите режим работы вентилятора 0 в зоне настройки.

Включение автоматического режима



- ▶ Удерживайте  нажатым, пока на индикации отображается .
- ✓ При выделении пара вентилятор запускается автоматически.

Отключение автоматического режима

- ▶ Удерживайте нажатым , пока  не погаснет.
Если вы настроите другой режим вентилятора, автоматический режим также будет окончен.

Настройка подсветки вытяжного колпака

Подсветку вытяжки можно включать и выключать через панель управления варочной панели.

1. Чтобы включить подсветку, нажмите на .
2. Чтобы выключить подсветку, еще раз нажмите на .

Установ-ка	Выбор	Описание
с 1 8	Автоматический запуск вентилятора 0 — Выключено. При необходимости включите вытяжку вручную. 1 — Включено в автоматическом режиме ¹ . Вытяжка включается при включении зоны нагрева в автоматическом режиме. 2 — Включено в ручном режиме. Вытяжка включается при включении зоны нагрева в заданном режиме мощности.	Установка отображается на дисплее, только когда прибор соединен с вытяжкой.
с 2 0	Инерционный режим вентилятора 0 — Вентилятор выключается вместе с варочной панелью. 1 — Включено в автоматическом режиме ¹ 2 — Включено при стандартной инерционной фазе вентилятора 3 — Без изменения установок	Установка, определяющая будет ли включаться вентилятор после включения варочной панели и каким образом это произойдет. Установка отображается на дисплее, только когда прибор соединен с вытяжкой.
с 2 1	Автоматическое включение подсветки 0 — Выключено 1 — Включено ¹ Подсветка включается при включении варочной панели.	Установка отображается на дисплее, только когда прибор соединен с вытяжкой.
с 2 2	Автоматическое выключение подсветки 0 — Выключено ¹ 1 — Подсветка выключается при выключении варочной панели.	Установка отображается на дисплее, только когда прибор соединен с вытяжкой.

¹ Заводская настройка (может отличаться в зависимости от типа прибора)

25 Очистка и уход

Для долговременной исправной работы прибора требуется его тщательная очистка и уход.

25.1 Чистящие средства

Подходящие чистящие средства и скребки для стеклянных поверхностей можно приобрести через сервисную службу, торговую сеть или в онлайн-магазине www.bosch-home.com.

ВНИМАНИЕ!

Неподходящие чистящие средства могут повредить поверхность прибора.

- ▶ Ни в коем случае не используйте неподходящие чистящие средства.
- ▶ Если варочная панель ещё не остыла, не используйте чистящие средства. Это может привести к появлению пятен на поверхности.

Неподходящие чистящие средства

- Неразбавленное средство для мытья посуды
- Средства для посудомоечных машин
- Абразивные средства
- Абразивные чистящие средства, например, аэрозоли для очистки духовых шкафов или пятновыводители
- Жесткие губки
- Очистители высокого давления и пароструйные очистители

25.2 Очистка варочной панели

Очищайте варочную панель после каждого использования, чтобы не предотвратить пригорание остатков пищи.

Требование: Варочная панель должна быть холодной. Не оставляйте варочную панель остывать, если на ней остались пятна от сахара, частицы пластмассы или алюминиевая фольга.

1. Удаляйте сильные загрязнения с помощью скребка для стекол.
2. Очистите варочную панель чистящим средством для стеклокерамики. Соблюдайте указания по очистке на упаковке чистящего средства.

Рекомендация: Вы можете достичь хороших результатов очистки, используя специальную губку для стеклокерамики.

25.3 Очистка рамы варочной панели

Очищайте раму варочной панели после использования, если на ней есть загрязнения или пятна.

Заметка: Не используйте скребок для стеклянных поверхностей.

1. Очистите раму варочной панели мягкой салфеткой с мыльным раствором. Новые губки для мытья посуды тщательно вымойте перед использованием.
2. Вытрите насухо мягкой салфеткой.

26 Устранение неисправностей

Вы можете самостоятельно устранить незначительные неисправности вашего прибора. Воспользуйтесь информацией из главы «Устранение неисправностей» перед обращением в сервисную службу. Это позволит избежать дополнительных расходов.

⚠ ПРЕДУПРЕЖДЕНИЕ – Опасность травмирования!

При неквалифицированном ремонте прибор может стать источником опасности.

- ▶ Ремонтировать прибор разрешается только обученным специалистам.
- ▶ Если прибор неисправен, обратитесь в сервисную службу.

⚠ ПРЕДУПРЕЖДЕНИЕ – Опасность поражения электрическим током!

При неквалифицированном ремонте прибор может стать источником опасности.

- ▶ Ремонтировать прибор разрешается только квалифицированным специалистам.
- ▶ Для ремонта прибора можно использовать только оригинальные запчасти.
- ▶ В случае повреждения сетевого кабеля данного прибора его необходимо заменить специальным соединительным кабелем, который можно приобрести у производителя изготовителя или через его сервисную службу.

26.1 Предупреждение

Примечания

- Если загораются индикаторы E , нажмите и удерживайте сенсор соответствующей зоны нагрева, чтобы считать код неисправности.
- Если код неисправности не указан в таблице, отсоедините варочную панель от электросети, подождите 30 секунд и снова подключите. Если индикация появляется снова, свяжитесь со специалистом технической службы и назовите точный код неисправности.
- В случае ошибки прибор не переключается в режим ожидания.
- Для защиты чувствительных деталей прибора от перегрева или перепадов напряжения варочная панель может временно уменьшить уровень мощности.

26.2 Указания на дисплее

Неисправность	Причина и устранение неисправностей
Ни одна индикация не светится.	Нарушение подачи напряжения. <ul style="list-style-type: none"> ▶ С помощью другого электроприбора проверьте, есть ли ток в сети. Подключение прибора выполнено не в соответствии с электрической схемой. <ul style="list-style-type: none"> ▶ Подключите прибор в соответствии с электрической схемой. Неисправность электроники <ul style="list-style-type: none"> ▶ Если вы не можете устранить неисправность, проинформируйте об этом специалиста сервисной службы.
Мигают индикаторы.	Влага или посторонний предмет на панели управления. <ul style="list-style-type: none"> ▶ Вытрите панель управления или уберите посторонний предмет.
$F2, F4, E 7015, E 8207, E 8208$	Электроника перегрелась, и одна или все зоны нагрева были отключены. <ul style="list-style-type: none"> ▶ Подождите, пока электроника остынет в достаточной степени. Затем нажмите любую кнопку на панели управления.
$F5$ + уровень мощности и звуковой сигнал	Горячая посуда размещена в зоне панели управления. Электроника может перегреться. <ul style="list-style-type: none"> ▶ Снимите посуду. Сразу после этого индикация неисправности гаснет. Можно продолжить приготовление пищи.
$F5$ и звуковой сигнал	Горячая посуда размещена в зоне панели управления. Для защиты электроники от перегрева зона нагрева отключилась. <ul style="list-style-type: none"> ▶ Снимите посуду. Подождите несколько секунд. Прикоснитесь к любому элементу управления. Если индикация неисправности гаснет, можно продолжать приготовление пищи.
$F1/F6$	Зона нагрева перегрелась и отключилась с целью защиты рабочей поверхности. <ul style="list-style-type: none"> ▶ Подождите, пока электроника остынет в достаточной мере и отключится, а затем снова включите зону нагрева.

Неисправность	Причина и устранение неисправностей
<i>F0</i>	Подтверждение установок не включается. <ul style="list-style-type: none"> ▶ Подтвердите индикацию неисправности, прикоснувшись к любому сенсору. Вы можете готовить как обычно, не используя функцию Подтверждение установок. Обратитесь в сервисную службу.
<i>F9</i>	Увеличенная индукционная мощность зоны нагрева Flex не включается. <ul style="list-style-type: none"> ▶ Подтвердите неисправность, прикоснувшись к любому сенсору. Вы можете готовить как обычно, используя остальные зоны нагрева. Свяжитесь со специалистом сервисной службы.
<i>F8</i>	Зона нагрева была непрерывно включена в течение длительного времени. <ul style="list-style-type: none"> ▶ Индивидуальное защитное отключение во включенном состоянии. Для настройки зоны нагрева выключите индикацию, коснувшись любой кнопки.
<i>E8202</i>	Сенсор варки перегрелся, и зона нагрева отключилась. <ul style="list-style-type: none"> ▶ Подождите, пока сенсор варки остынет в достаточной мере, а затем активируйте функцию.
<i>E8203</i>	Сенсор варки перегрелся, и все зоны нагрева отключились. <ul style="list-style-type: none"> ▶ Если сенсор варки не используется, снимите его с посуды и уберите как можно дальше от других зон нагрева или источников тепла. Активируйте зоны нагрева.
<i>E8204</i>	Горячая посуда размещена в зоне панели управления. Для защиты электроники от перегрева зона нагрева отключилась. <ul style="list-style-type: none"> ▶ Замените элемент питания 3 В CR2032. Дополнительную информацию можно найти в разделе → <i>"Замена батарейки", Страница 20</i>
<i>E8205</i>	Соединение с сенсором варки прервано. <ul style="list-style-type: none"> ▶ Деактивируйте и снова активируйте функцию.
<i>E8206</i>	Сенсор варки повреждён/неисправен. <ul style="list-style-type: none"> ▶ Свяжитесь со специалистом технической службы.
Индикатор беспроводного сенсора варки не горит.	Беспроводной сенсор варки не реагирует, и индикатор не загорается. <ul style="list-style-type: none"> ▶ Замените элемент питания 3 В CR2032. Дополнительную информацию можно найти в разделе → <i>"Замена батарейки", Страница 20.</i> ▶ Если проблема сохраняется, нажмите символ на сенсоре варки и удерживайте его нажатым в течение 8–10 секунд, а затем повторно установите соединение сенсора варки с варочной панелью. Дополнительную информацию можно найти в разделе → <i>"Подсоединение беспроводного сенсора варки", Страница 19.</i> ▶ Если проблема сохраняется, свяжитесь со специалистом технической службы.
Индикатор на сенсоре мигает два раза.	Ресурс батарейки в сенсоре варки почти закончился. В следующий раз процесс приготовления может быть прерван из-за отказа батарейки. <ul style="list-style-type: none"> ▶ Замените элемент питания 3 В CR2032. Дополнительную информацию можно найти в разделе → <i>"Замена батарейки", Страница 20.</i>
Индикатор на сенсоре мигает три раза.	Соединение с сенсором варки прервано. <ul style="list-style-type: none"> ▶ Нажмите на символ на сенсоре варки и удерживайте нажатым в течение 8–10 секунд, а затем повторно установите соединение сенсора варки с варочной панелью. Дополнительную информацию можно найти в разделе → <i>"Подсоединение беспроводного сенсора варки", Страница 19.</i>
<i>E 9000/E90 10</i>	Ошибка рабочего напряжения, рабочее напряжение находится за пределами нормального рабочего диапазона. <ul style="list-style-type: none"> ▶ Свяжитесь с поставщиком электроэнергии.
<i>U400</i>	Неправильно подключена варочная панель. <ul style="list-style-type: none"> ▶ Отсоедините варочную панель от электросети. Подключите варочную панель в соответствии с электрической схемой.
<i>dE</i>	Активирован демонстрационный режим. <ul style="list-style-type: none"> ▶ Отсоедините варочную панель от электросети. Подождите 30 секунд, а затем снова подключите варочную панель к сети. В течение следующих 3 минут прикоснитесь к любому сенсору. Демонстрационный режим деактивирован.

26.3 Нормальные шумы вашего прибора

Иногда индукционный прибор может издавать шумы или вибрации, такие как жужжание, шипение, потрескивание, шум работы вентилятора или ритмический шум.

27 Утилизация

Здесь приведены указания по надлежащей утилизации старых бытовых приборов.

27.1 Утилизация старого бытового прибора

Утилизация в соответствии с экологическими нормами обеспечивает возможность вторичного использования ценных сырьевых материалов.

1. Выньте из розетки вилку сетевого кабеля.
2. Обрежьте сетевой кабель прибора.
3. Утилизируйте прибор в соответствии с экологическими нормами.

Сведения о возможных способах утилизации можно получить в специализированном торговом предприятии, а также в районных или городских органах управления.



Данный прибор имеет отметку о соответствии европейским нормам 2012/19/EU утилизации электрических и электронных приборов (waste electrical and electronic equipment - WEEE).

Данные нормы определяют действующие на территории Евросоюза правила возврата и утилизации старых приборов.

27.2 Утилизация аккумуляторов/батарей

Аккумуляторы/батареи следует отправить на дальнейшую утилизацию в соответствии с требованиями охраны окружающей среды. Не утилизируйте аккумуляторы/батареи вместе с бытовым мусором.

- Утилизируйте аккумуляторы/батареи в соответствии с экологическими нормами.



В соответствии с европейской Директивой 2006/66/ЕС повреждённые или использованные аккумуляторы/батареи должны собираться отдельно и отправляться на дальнейшую утилизацию в соответствии с требованиями охраны окружающей среды.

28 Сертификат соответствия

Настоящим компания Robert Bosch Hausgeräte GmbH заявляет, что прибор с функциональными возможностями Home Connect соответствует основным требованиям и прочим применимым положениям директивы 2014/53/EU.

Полный текст декларации соответствия RED размещен на интернет-сайте www.bosch-home.com на странице с описанием вашего прибора в разделе дополнительной документации.



	BE	BG	CZ	DK	DE	EE	IE	EL	ES
	FR	HR	IT	CY	LI	LV	LT	LU	HU
	MT	NL	AT	PL	PT	RO	SI	SK	FI
	SE	NO	CH	TR	IS	UK (NI)			

5 ГГц WLAN (Wi-Fi): только для использования в помещениях.

AL	BA	MD	ME	MK	RS	UK	UA
----	----	----	----	----	----	----	----

5 ГГц WLAN (Wi-Fi): только для использования в помещениях.

Диапазон 2,4 ГГц (2400–2483,5 МГц): макс. 100 мВт
 Диапазон 5 ГГц (5150–5350 МГц + 5470–5725 МГц): макс. 100 мВт

29 Сервисная служба

Если у вас имеются вопросы по использованию, вам не удастся самостоятельно устранить неисправность прибора или требуется отремонтировать прибор, обратитесь в нашу сервисную службу.

Важные для функционирования прибора оригинальные запчасти, соответствующие Директиве ЕС по экологическому проектированию электропотребляющей продукции вы можете заказать в нашей сервисной службе, как минимум, в течение 10 лет с момента продажи вашего прибора в пределах Европейского экономического пространства.

Заметка: При выполнении гарантийных условий производителя работы выполняются сервисной службой бесплатно.

Подробную информацию о гарантийном сроке и условиях гарантии в вашей стране вы можете запросить в нашей сервисной службе, у вашего продавца или найти на нашем сайте.

При обращении в сервисную службу укажите номер изделия (E-Nr.) и заводской номер (FD) прибора.

Адрес и телефон сервисной службы можно найти в прилагаемом перечне сервисных служб или на нашем веб-сайте.

Для доступа к контактам служб клиентского сервиса, вы также можете использовать данный QR код.

<https://www.bosch-home.ru>

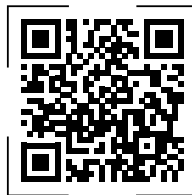

29.1 Номер изделия (E-Nr.) и заводской номер (FD)

Номер изделия (E-Nr.) и заводской номер (FD) вы найдете на фирменной табличке своего прибора. Типовая табличка находится:

- В паспорте прибора.
- С нижней стороны варочной панели.

Номер изделия (E-Nr.) также можно найти на стекло-керамической поверхности. Можно также выбрать отображение индикации сервисной службы (KI) и заводского номера (FD) в базовых установках

→ Страница 22 .

Чтобы быстро найти данные прибора и номер телефона сервисной службы, вы можете записать эти данные.

30 Контрольные блюда

Эти рекомендации по настройкам разработаны для сертификационных институтов, чтобы облегчить им проверку наших приборов. Тесты проводились с нашими наборами посуды для индукционных варочных панелей. При необходимости наборы принадлежности можно приобрести отдельно в специализированном магазине, в нашей сервисной службе или в нашем интернет-магазине.

30.1 Растапливание шоколадной глазури

Ингредиенты: 150 г горького шоколада (55 % какао).

- Кастрюля Ø 16 см без крышки
 - Приготовление: уровень мощности 1.5

30.2 Разогревание и поддержание в горячем состоянии чечевичной похлебки

Рецепт по DIN 44550

Начальная температура 20 °C

Разогревание, без помешивания

- Кастрюля Ø 16 см с крышкой, объем: 450 г
 - Разогрев: продолжительность 1 мин 30 с, уровень мощности 9
 - Приготовление на медленном огне: уровень мощности 1.5
- Кастрюля Ø 20 см с крышкой, объем: 800 г
 - Разогрев: продолжительность 2 мин 30 с, уровень мощности 9
 - Приготовление на медленном огне: уровень мощности 1.5

30.3 Разогревание и поддержание в горячем состоянии чечевичной похлебки

Например, для чечевицы размером 5-7 мм, начальная температура приготовления 20 °C
После 1 мин нагревания начинать помешивать

- Кастрюля Ø 16 см с крышкой, объем: 500 г
 - Разогрев: продолжительность прим. 1 мин 30 с, уровень мощности 9
 - Приготовление на медленном огне: уровень мощности 1.5
- Кастрюля Ø 20 см с крышкой, объем: 1 кг
 - Разогрев: продолжительность прим. 2 мин 30 с, уровень мощности 9
 - Приготовление на медленном огне: уровень мощности 1.5

30.4 Соус «бешамель»

Температура молока: 7 °C

- Кастрюля Ø 16 см без крышки
Ингредиенты: 40 г сливочного масла, 40 г муки, 0,5 л молока (жирность 3,5 %) и щепотка соли

Приготовление соуса «Бешамель»

1. Растопить масло, добавить муку и соль, разогреть.
 - Разогрев: в течение 6 мин, уровень мощности 2
2. Добавить в мучную пассировку молоко и, постоянно перемешивая, довести до кипения.
 - Разогрев: продолжительность 6 мин 30 с, уровень мощности 7

3. После того как соус «Бешамель» вскипит, оставить его на зоне нагрева, постоянно перемешивая, еще на 2 минуты.
 - Приготовление на медленном огне: уровень мощности 2

30.5 Молочный рис, приготовление под крышкой

Температура молока: 7 °C

1. Нагреть молоко, чтобы оно начало подниматься. Нагревать без крышки. После 10 мин нагревания начать помешивать.
2. Установить рекомендованный уровень мощности и добавить в молоко рис, сахар и соль. Время приготовления, включая разогрев, прим. 45 мин
 - Кастрюля Ø 16 см Ингредиенты: 190 г круглозёрного риса, 90 г сахара, 750 мл молока (жирность 3,5 %) и 1 г соли
 - Разогрев: продолжительность прим. 5 мин 30 с, уровень мощности 8.5
 - Приготовление на медленном огне: уровень мощности 3
 - Кастрюля Ø 20 см Ингредиенты: 250 г круглозёрного риса, 120 г сахара, 1 л молока (жирность 3,5 %) и 1,5 г соли
 - Разогрев: продолжительность прим. 5 мин 30 с, уровень мощности 8.5
 - Приготовление на медленном огне: уровень мощности 3, через 10 мин перемешать

30.6 Молочный рис, готовить без крышки

Температура молока: 7 °C

1. Добавить в молоко ингредиенты и нагреть, постоянно помешивая.
2. Установить рекомендованный уровень мощности, когда температура молока достигнет прим. 90 °C, и варить на слабом огне в течение прим. 50 мин.
 - Кастрюля Ø 16 см без крышки Ингредиенты: 190 г круглозёрного риса, 90 г сахара, 750 мл молока (жирность 3,5 %) и 1 г соли
 - Разогрев: продолжительность прим. 5 мин 30 с, уровень мощности 8.5
 - Приготовление на медленном огне: уровень мощности 3
 - Кастрюля Ø 20 см без крышки Ингредиенты: 250 г круглозёрного риса, 120 г сахара, 1 л молока (жирность 3,5 %) и 1,5 г соли
 - Разогрев: продолжительность прим. 5 мин 30 с, уровень мощности 8.5
 - Приготовление на медленном огне: уровень мощности 2.5

30.7 Варка риса

Рецепт по DIN 44550

Температура воды: 20 °C

- Кастрюля Ø 16 см с крышкой Ингредиенты: 125 г длиннозёрного риса, 300 г воды и щепотка соли
 - Разогрев: продолжительность прим. 2 мин 30 с, уровень мощности 9
 - Приготовление на медленном огне: уровень мощности 2

- Кастрюля Ø 20 см с крышкой Ингредиенты: 250 г длиннозёрного риса, 600 г воды и щепотка соли
 - Разогрев: продолжительность прим. 2 мин 30 с, уровень мощности 9
 - Приготовление на медленном огне: уровень мощности 2.5

30.8 Жарение свиного филе

Начальная температура филе: 7 °C

- Сковорода Ø 24 см без крышки Ингредиенты: 3 порции свиного филе, общий вес прим. 300 г, толщиной 1 см, 15 мл подсолнечного масла
 - Разогрев: продолжительность прим. 1 мин 30 с, уровень мощности 9
 - Приготовление на медленном огне: уровень мощности 7

30.9 Приготовление французских блинчиков

Рецепт по DIN EN 60350-2

- Сковорода Ø 24 см без крышки Ингредиенты: 55 мл теста для французских блинчиков
 - Разогрев: продолжительность 1 мин 30 с, уровень мощности 9
 - Приготовление на медленном огне: уровень мощности 7

30.10 Жарение во фритюре замороженного картофеля фри

- Кастрюля Ø 20 см без крышки Ингредиенты: 2 л подсолнечного масла. На каждый цикл работы фритюра: 200 г замороженного картофеля фри толщиной 1 см.
 - Разогрев: уровень мощности 9, пока масло не раскалится до 180 °C.
 - Приготовление на медленном огне: уровень мощности 9



Благодарим за выбор бытовой техники Bosch!

Зарегистрируйте свой новый прибор на MyBosch прямо сейчас и получите следующие преимущества:

- Полезные советы по использованию вашего прибора
- Возможности расширения гарантии
- Скидки на аксессуары и запасные части
- Руководство по эксплуатации в электронном виде, чтобы все данные о приборе были всегда под рукой
- Быстрый доступ к Службе сервиса бытовой техники Bosch

Бесплатная удобная регистрация, в том числе с мобильных телефонов:

www.bosch-home.com/welcome



Нужна помощь? Вы найдете ее здесь.

Обращайтесь, когда нужны советы экспертов Bosch, помощь в решении проблем или ремонт бытовой техники. Bosch поможет вам справиться с техническими сложностями и окажет всестороннюю поддержку:

www.bosch-home.com/service

Контактная информация по всем странам в приложенном перечне центров сервисного обслуживания.

BSH Hausgeräte GmbH

Carl-Wery-Straße 34

81739 München, GERMANY

www.bosch-home.com

A Bosch Company



9001630228 (020321)

ru