



EW7W2682E

RU Инструкция по эксплуатации | **Стиральнo-сушильная**
машина



Добро пожаловать в Electrolux! Благодарим вас за то, что вы остановили свой выбор на нашем изделии.



Найти инструкции по эксплуатации, а также рекомендации по использованию, устранению неисправностей, техническом обслуживании и ремонте:
www.electrolux.com/support

Право на изменения сохраняется.

СОДЕРЖАНИЕ

1. СВЕДЕНИЯ ПО ТЕХНИКЕ БЕЗОПАСНОСТИ.....	2
2. УКАЗАНИЯ ПО БЕЗОПАСНОСТИ.....	6
3. ОПИСАНИЕ ПРИБОРА.....	9
4. ТЕХНИЧЕСКИЕ ДАННЫЕ.....	10
5. УСТАНОВКА.....	11
6. ПАНЕЛЬ УПРАВЛЕНИЯ.....	15
7. СЕЛЕКТОР И КНОПКИ.....	17
8. ПАРАМЕТРЫ.....	20
9. ПЕРЕД ПЕРВЫМ ИСПОЛЬЗОВАНИЕМ.....	21
10. ПРОГРАММЫ.....	21
11. ЕЖЕДНЕВНОЕ ИСПОЛЬЗОВАНИЕ – ТОЛЬКО СТИРКА.....	29
12. ЕЖЕДНЕВНОЕ ИСПОЛЬЗОВАНИЕ – СТИРКА И СУШКА.....	35
13. ЕЖЕДНЕВНОЕ ИСПОЛЬЗОВАНИЕ – ТОЛЬКО СУШКА.....	36
14. ВОРС НА ТКАНИ.....	37
15. ПОЛЕЗНЫЕ СОВЕТЫ.....	38
16. УХОД И ОЧИСТКА.....	41
17. ПОИСК И УСТРАНЕНИЕ НЕИСПРАВНОСТЕЙ.....	46
18. ПОКАЗАТЕЛИ ПОТРЕБЛЕНИЯ.....	51
19. ОХРАНА ОКРУЖАЮЩЕЙ СРЕДЫ.....	53

1. ⚠ СВЕДЕНИЯ ПО ТЕХНИКЕ БЕЗОПАСНОСТИ



Прежде чем приступить к установке и эксплуатации прибора, внимательно ознакомьтесь с этой инструкцией. Изготовитель не несет ответственности за какие-либо травмы или ущерб, возникшие вследствие неправильной установки или эксплуатации. Всегда храните эту инструкцию в безопасном и доступном месте для последующего использования.

1.1 Безопасность детей и лиц с ограниченными возможностями

ВНИМАНИЕ!

Существует риск удушья, получения травм или стойких нарушений трудоспособности.

- Этот прибор может использоваться детьми старше восьми лет и лицами с ограниченными физическими, сенсорными или умственными способностями и с недостаточным опытом или знаниями только при условии нахождения под присмотром лица, отвечающего за их безопасность, или после получения соответствующих инструкций, позволяющих им безопасно эксплуатировать изделие и дающих им представление об опасности, связанной с его эксплуатацией.
- Детям в возрасте от трех до восьми лет, а также лицам с ярко выраженными и комплексными нарушениями здоровья запрещается находиться рядом с прибором, если только за ними не обеспечивается постоянный надзор.
- Детям младше трех лет запрещается находиться рядом с прибором, если только за ними не обеспечивается постоянный надзор взрослых.
- Дети должны находиться под присмотром для недопущения игр с прибором.
- Храните все упаковочные материалы вне досягаемости детей и утилизируйте их надлежащим образом.
- Храните моющие средства в недоступном для детей месте.
- Не подпускайте детей и домашних животных к прибору, когда его дверца открыта.
- Если прибор оснащен устройством защиты детей, его следует включить.

- Очистка и доступное пользователю техническое обслуживание прибора не должны выполняться детьми без присмотра.

1.2 Общая безопасность

- Данный прибор предназначен только для стирки и сушки текстильных изделий бытового назначения, подходящих для машинной стирки и сушки.
- Не используйте функцию сушки для белья, подвергшегося воздействию химических веществ.
- Данный прибор предназначен для бытового применения в отдельном домохозяйстве.
- Данный прибор можно использовать в офисах, гостиничных номерах, мини-гостиницах типа «ночлег и завтрак», сельских жилых домах и других аналогичных помещениях, где такое использование не превышает (среднего) уровня бытового использования.
- Не вносите изменения в конструкцию прибора.
- Прибор может быть установлен как отдельно, так и под кухонную столешницу, если под ней достаточно места.
- Не устанавливайте прибор за дверь, запираемой на ключ, за раздвижной дверью или за дверью с петлями, расположенными на противоположной стороне по отношению к петлям на дверце прибора, чтобы не помешать полному открыванию дверцы прибора.
- Вставляйте вилку сетевого кабеля в розетку только по завершении процесса установки прибора. После установки прибора убедитесь в наличии свободного доступа к вилке сетевого кабеля.
- Вентиляционное отверстие в днище не должно перекрываться ковровым покрытием, ковриком, подставкой или любым иным напольным покрытием.
- **ВНИМАНИЕ!** Подключение прибора к электросети не должно выполняться через внешние переключающие устройства, например, таймеры, а также через

электрические цепи, регулярно включаемые и выключаемые поставщиком электроэнергии.

- Во избежание обратного притока газов, образующихся при сгорании газа или других видов топлива (включая камины), обеспечьте в помещении установки прибора хорошую вентиляцию.
- Запрещается отвод выпускаемого прибором воздуха в вытяжную систему, используемую для других приборов, сжигающих газ или другие виды топлива.
- Рабочее давление воды в точке ее поступления из водопроводной сети должно находиться в пределах 0,5 бар (0,05 МПа) и 10 бар (1,0 МПа).
- Максимальная загрузка прибора: 8.0 кг. Не превышайте максимально допустимую загрузку для каждой программы (см. главу «Программы»).
- При подключении прибора к водопроводу необходимо использовать новые поставляемые с ним комплекты шлангов или новые комплекты шлангов, поставленные авторизованным сервисным центром.
- Повторное использование старых комплектов шлангов запрещено.
- Во избежание несчастного случая, замену поврежденного кабеля питания должен выполнять изготовитель, авторизованный сервисный центр или специалист с аналогичной квалификацией.
- Уберите скопившийся вокруг прибора ворс и элементы упаковки.
- Перед сушкой в сушильном барабане изделий, загрязненных кулинарным жиром, ацетоном, спиртом, бензином, керосином, пятновыводителем, скипидаром, воском и средствами для удаления воска, необходимо выстирать их в горячей воде с дополнительным количеством стирального порошка.
- Не используйте прибор для вещей, подвергшиеся чистке с помощью промышленных химикатов.
- Не сушите в сушильной машине нестиранные вещи.

- Нельзя сушить в сушильном барабане изделия из вспененной резины (латексная губка), шапочки для душа, водостойкие текстильные изделия, изделия на резиновой основе, а также одежду и подушки со вставками из вспененной резины.
- Смягчители для ткани и аналогичные средства следует использовать в соответствии с указаниями их изготовителей.
- Извлекайте из вещей все предметы, которые могли бы стать причиной возгорания, например, зажигалки или спички.
- **ВНИМАНИЕ!** Запрещается останавливать сушильный барабан до завершения цикла сушки за исключением случая, когда белье быстро вынимается и расстилается для обеспечения рассеивания тепла.
- Заключительный этап цикла сушки в сушильном барабане выполняется без нагрева (цикл охлаждения), чтобы конечная температура белья позволила обеспечить его сохранность.
- Не используйте для чистки прибора водоразбрызгиватели высокого давления и/или пар.
- Протрите прибор мягкой влажной тканью. Используйте только нейтральные моющие средства. Не используйте абразивные средства, абразивные губки, растворители или металлические предметы.
- Прежде чем приступить к операциям по чистке и уходу, выключите прибор и извлеките вилку сетевого шнура из розетки.

2. УКАЗАНИЯ ПО БЕЗОПАСНОСТИ

2.1 Установка



Установку следует выполнять в соответствии с действующими местными нормами.

- Следуйте инструкциям по установке, входящим в комплект прибора.
- Не устанавливайте и не эксплуатируйте прибор в помещениях, где температура может упасть ниже 0°C или там, где он может оказаться под действием атмосферных условий.

- Во время перемещения прибор должен всегда находиться в вертикальном положении.
- Убедитесь, что между днищем прибора и полом имеется достаточная вентиляция.
- Удалите всю упаковку и вывинтите транспортировочные болты.
- Пол на месте установки прибора должен быть ровным, прочным, чистым и не бояться нагрева.
- Сохраните транспортировочные болты в надежном месте. Если в будущем прибор понадобится перевезти на другое место, их следует установить на место, чтобы заблокировать барабан во избежание внутренних повреждений прибора.
- Всегда будьте осторожны при перемещении прибора, поскольку он тяжелый. Всегда используйте защитные перчатки и закрытую обувь.
- Не устанавливайте и не подключайте прибор, имеющий повреждения.
- Не устанавливайте прибор там, где его дверцу будет невозможно полностью открыть.
- Для обеспечения необходимого пространства между прибором и напольным покрытием отрегулируйте высоту ножек прибора.
- После установки прибора в рабочее положение при помощи уровня убедитесь в том, что прибор выровнен надлежащим образом. В противном случае отрегулируйте соответствующим образом высоту ножек.

2.2 Подключение к электросети

ВНИМАНИЕ!

Существует риск пожара и поражения электрическим током.

- **ВНИМАНИЕ!** Данный прибор предназначен для установки/подключения к заземлению в здании.
- Включайте прибор только в правильно установленную электрическую розетку с контактом заземления.
- Не пользуйтесь тройниками и удлинителями.

- Для отключения прибора от электросети не тяните за кабель электропитания. Всегда беритесь за вилку сетевого шнура.
- Не беритесь за кабель электропитания или за его вилку мокрыми руками.

2.3 Подключение к водопроводу

- Вода на входе не должна превышать 25°C.
- Не повреждайте шланги для воды.
- Перед подключением к новым или давно не использовавшимся трубам, а также в случае, если производились ремонтные работы или устанавливались новые устройства (счетчики воды и т.д.) дайте воде стечь, пока она не станет прозрачной и чистой.
- В ходе и по окончании первого использования прибора убедитесь в отсутствии видимых утечек воды.
- Если длины шланга не хватает, не используйте удлинитель шланга. Обратитесь в авторизованный сервисный центр для замены наливного шланга.
- При распаковке прибора из сливного шланга может вытекать вода. Это объясняется тем, что прибор проходит тестирование с использованием воды на заводе-изготовителе.
- Запрещается удлинять сливной шланг более чем до 400 см. Для замены сливного шланга и его удлинения обращайтесь в авторизованный сервисный центр.
- Убедитесь, что после установки крана имеется свободный доступ.

2.4 Эксплуатация

ВНИМАНИЕ!

Существует риск травмы, поражения электрическим током, пожара, получения ожогов или повреждения прибора.

- Не ставьте на прибор или рядом с ним легковоспламеняющиеся материалы или пропитанные ими предметы.

- Не прикасайтесь к стеклянной дверце во время работы программы. Стекло может быть горячим.
- Не сушите поврежденные (порванные, потертые) изделия с набивкой или наполнителями.
- Если при стирке белья использовался пятновыводитель, выполните дополнительный цикл полоскания, прежде чем запускать цикл сушки.
- Убедитесь, что в белье не осталось металлических предметов.
- Сушите только изделия из тканей, которые подходят для сушки в приборе. Следуйте указаниям, приведенным на этикетках по уходу за изделиями.
- Не садитесь и не вставляйте на открытую дверцу прибора.
- Не сушите в приборе неотжатые вещи.
- Не допускайте контакта горячих предметов с пластмассовыми частями прибора.
- Перед запуском программы сушки извлеките мерный шарик (если он используется) для моющего средства.
- Не используйте мерный шарик для моющего средства при выборе программы «нон-стоп».

2.5 Сервис

- Для ремонта прибора обратитесь в авторизованный сервисный центр. Используйте только оригинальные запасные части.
- Обратите внимание, что самостоятельный ремонт или ремонт, произведенный не на профессиональном уровне может сказаться на безопасности прибора, а гарантийные обязательства могут потерять силу.
- Следующие запасные части будут доступны в течение как минимум 10 лет после снятия модели с производства: двигатель и щетки для двигателя, приводы барабана, насосы, амортизаторы и пружины, барабан стиральной машины, крестовина барабана стиральной машины и соответствующие шариковые подшипники, нагреватели и

нагревательные элементы, включая тепловые насосы, трубопроводы и сопутствующее оборудование, в том числе переходные трубы, клапаны, фильтры и системы защиты от протечек Aquastop, печатные платы, электронные дисплеи, датчики давления, термостаты и датчики, программное обеспечение и встроенное ПО, включая ПО для сброса, дверцы, петли и уплотнения дверцы, другие уплотнения, сборки замков блокировки дверцы, пластиковая периферия, такая как дозаторы моющего средства. Продолжительность может быть больше в вашей стране. Для получения дополнительной информации посетите наш веб-сайт.

- Обратите внимание, что ряд данных запасных частей доступен только для профессиональных бюро ремонта, и что не все запасные части подходят ко всем моделям.
- О лампах внутри прибора и лампах, продаваемых отдельно в качестве запасных частей: данные лампы рассчитаны на работу в бытовых приборах в исключительно сложных температурных, вибрационных и влажностных условиях или предназначены для передачи информации о рабочем состоянии прибора. Они не предназначены для использования в других приборах и не подходят для освещения бытовых помещений.

2.6 Утилизация

- Отключите прибор от электросети и водопроводной сети.
- Обрежьте кабель электропитания как можно ближе к прибору и утилизируйте его.
- Удалите защелку дверцы, чтобы дети или домашние животные не оказались заблокированными в барабане.
- Утилизируйте прибор в соответствии с местными требованиями к утилизации отработанного электрического и электронного оборудования (WEEE).

3. ОПИСАНИЕ ПРИБОРА

3.1 Особые функции

Ваша новая стирально-сушильная машина отвечает всем современным требованиям, предъявляемым к эффективной стирке белья при низком расходе воды и энергии.

- **SteamCare Система** в сочетании с программами обработки паром **Steam Refresh** является идеальным решением, когда требуется освежить вещи даже из самых деликатных тканей без стирки. Помимо избавления белья от неприятных запахов и складок,

воспользуйтесь тонким ароматизатором эксклюзивной разработки **Electrolux** и придайте белью приятный вид как только что после стирки.

- Функция **SensiCare System** определяет объем загрузки и в течение 30 секунд вычисляет длительность программы. Программа стирки подбирается к конкретной загрузке и типу белья, позволяя избежать излишних трат времени, энергии и воды.

3.2 Обзор прибора

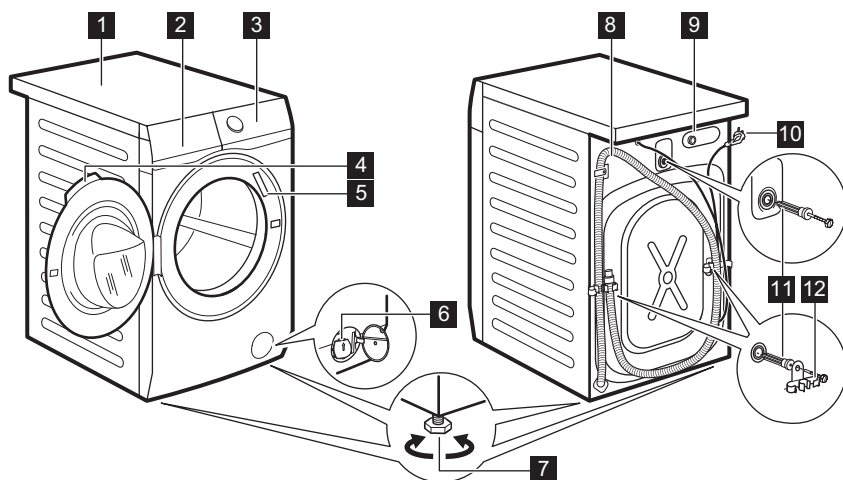

- 1 Верхняя панель
- 2 Дозатор моющего средства
- 3 Панель управления
- 4 Рукоятка дверцы
- 5 Табличка с техническими данными
- 6 Фильтр сливного насоса
- 7 Ножки для выравнивания прибора

- 8 Сливной шланг
- 9 Штуцер для подсоединения наливного шланга
- 10 Кабель питания
- 11 Транспортировочные болты
- 12 Держатель для шланга

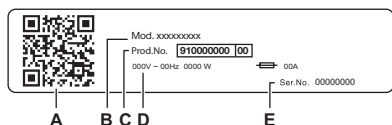

На табличке с техническими данными указано следующее:

- A. QR-код
- B. Название модели
- C. Продуктовый номер
- D. Электрические характеристики
- E. Серийный номер

Отсканируйте **QR-код** на приборе, чтобы зарегистрировать свой продукт и получить максимальную отдачу от него.

- Получите доступ к сведениям о вашем приборе, документации и статьям о том, как использовать наиболее полезные функции (руководство пользователя также доступно на сайте electrolux.com/manuals)
- Получите рекомендации по использованию, поиску и устранению неисправностей, обслуживанию и ремонту (также доступны на сайте electrolux.com/support)
- Приобретайте аксессуары, расходные и оригинальные запасные части для вашего прибора (также доступны на сайте electrolux.com/shop)

4. ТЕХНИЧЕСКИЕ ДАННЫЕ

Размеры	Ширина/Высота/Общая глубина	59.7 см / 84.7 см / 57.6 см
Подключение к электросети	Напряжение	230 В
	Общая мощность	2100 Вт
	Предохранитель	10 А
	Частота	50 Гц
Защита от проникновения твердых частиц и влаги обеспечивается защитной крышкой за исключением случаев, когда низковольтное оборудование не защищает от влаги		IPX4
Подключение воды ¹⁾		Холодная вода
Давление поступающей воды	Минимум	0,5 бар (0,05 МПа)
	Максимум	10 бар (1,0 МПа)
Максимальная загрузка белья	Хлопок	8.0 кг
Максимальная степень сушки	Хлопок	5.0 кг
	Синтетика	3.0 кг
Скорость отжима	Максимальная скорость отжима	1600 об/мин
Только для венгерского рынка Наименование дистрибьютора		Electrolux Lehel Kft. 1133 Budapest Váci út 80.

¹⁾ Присоедините наливной шланг к водопроводному крану с 3/4" резьбой.

5. УСТАНОВКА

⚠ ВНИМАНИЕ!

См. главы, содержащие Сведения по технике безопасности.

5.1 Распаковка

1. Откройте дверцу. Извлеките все предметы из барабана.

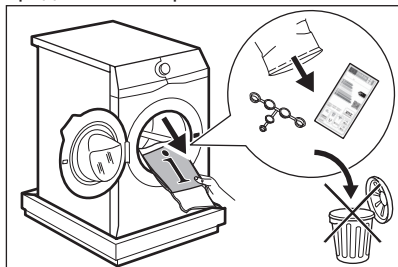

i

Поставляемые с прибором аксессуары могут меняться в зависимости от модели.

2. Положите элементы упаковки на пол позади прибора и осторожно положите прибор на заднюю сторону. Снимите защиту из полистирола снизу.

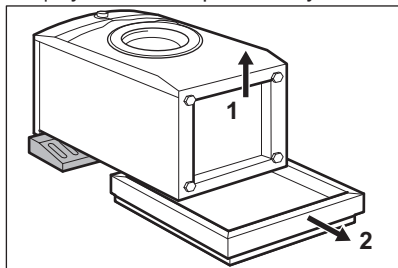

⚠ ПРЕДУПРЕЖДЕНИЕ

Не кладите стиральную машину на лицевую поверхность.

3. Верните прибор в вертикальное положение. Отсоедините сетевой кабель и сливной шланг от держателей для шлангов.

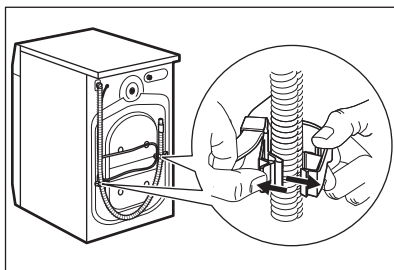

i

При этом из сливного шланга может вытекать вода. Это объясняется тем, что стиральная машина прошла тестирование на производстве.

4. Извлеките три транспортировочных болта и выньте пластиковые вставки.

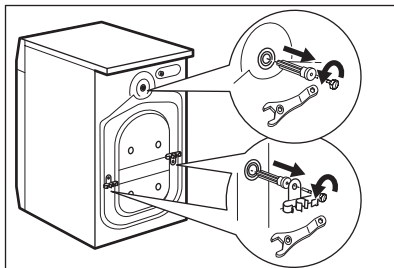

i

Рекомендуется сохранить упаковку и транспортировочные болты на случай, если потребуется любое дальнейшее перемещение прибора.

5. Вставьте в отверстия пластиковые заглушки, которые находятся в пакете с руководством пользователя.

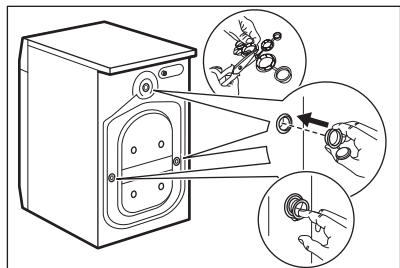

5.2 Сведения по установке

Размещение и выравнивание

Выровняйте прибор надлежащим образом, чтобы предотвратить вибрацию, шум и перемещение прибора во время его работы.

1. Установите прибор на ровный твердый пол. Прибор должен стоять ровно и устойчиво. Убедитесь, что прибор не касается стен или других приборов, а под прибором имеется циркуляция воздуха.
2. Для регулировки горизонтального уровня открутите или закрутите ножки. Все ножки должны надежно стоять на полу.

⚠ ВНИМАНИЕ!

Не подкладывайте горизонтально картон, куски дерева или подобные материалы для выравнивания уровня.

Наливной шланг

⚠ ПРЕДУПРЕЖДЕНИЕ

Убедитесь, что шланги не повреждены, и проверьте все соединения на предмет утечек. Если длины шланга не хватает, не используйте удлинитель шланга. Для получения информации о замене наливного шланга обратитесь в сервисный центр.

1. Подсоедините наливной шланг к задней панели прибора.

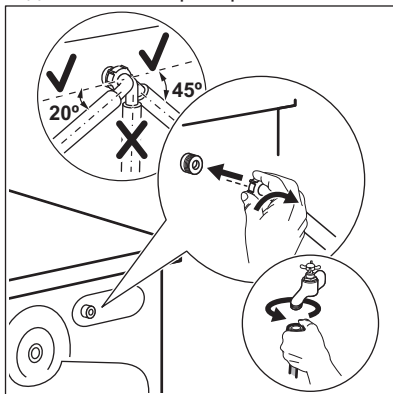

2. Поверните шланг влево или вправо в зависимости от расположения водопроводного крана. Убедитесь, что наливной шланг находится не в вертикальном положении.
3. При необходимости ослабьте зажимную гайку и расположите их нужным образом.
4. Присоедините наливной шланг к водопроводному крану холодной воды с резьбой 3/4 дюйма.

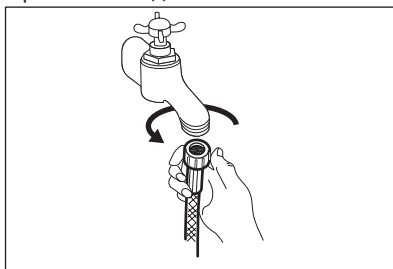

⚠ ВНИМАНИЕ!

Вода на входе не должна превышать 25°C.

Подсоединение к канализации

Сливной шланг должен быть находиться на высоте не менее 60 см и не более 100 см.



Запрещается удлинять сливной шланг более чем до 400 см. Для замены сливного шланга и его удлинения обратитесь в авторизованный сервисный центр.

Подключение сливного шланга можно осуществить несколькими различными способами:

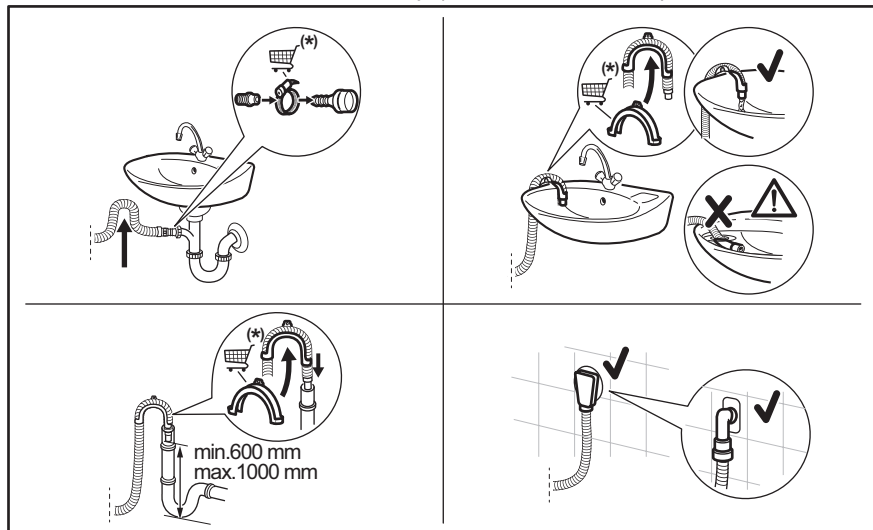

Обязательно согните сливной шланг в форме подковы, чтобы предотвратить попадание содержимого слива из раковины обратно в прибор.

Вставьте сливной шланг в сливную трубу и закрепите муфтой. Обязательно согните сливной шланг в форме подковы, чтобы предотвратить попадание содержимого слива из раковины обратно в прибор.

Подсоедините шланг непосредственно к сливной трубе, встроенной в стену помещения: вставьте шланг и закрепите муфтой.

Без помощи пластиковой направляющей для шланга, к сливному отверстию сливной трубы- Вставьте сливной шланг в сливную трубу и закрепите муфтой.

Сливной шланг можно согнуть в U-образную форму и установить в

пластиковую направляющую. Путем установки шланга на край раковины - Привяжите направляющую к водопроводному вентилю или прикрепите ее к стене.



Убедитесь, что пластиковая направляющая не смещается, когда прибор производит слив воды, а конец сливного шланга не погружен в воду. В противном случае возможно попадание сточной воды обратно в прибор. Приобретайте аксессуары у официального поставщика.

Путем подключения к стояку с впускным отверстием: подсоедините сливной шланг непосредственно к сливной трубе или стояку.



Конец сливного шланга всегда должен вентилироваться, т.е. внутренний диаметр сливной трубы (мин. 38 мм - мин. 1,5") должен быть больше внешнего диаметра сливного шланга.

5.3 Подключение к электросети

Подключить вилку кабеля питания к розетке питания можно в конце процесса установки.

Необходимые электрические параметры указаны на табличке с техническими данными и в главе «Технические данные». Убедитесь в том, что они совместимы с сетью электропитания.

Убедитесь в том, что бытовой электроприбор выдерживает максимальную загрузку, при этом необходимо учитывать, что могут использоваться и другие электроприборы.

Подключите прибор к заземленной розетке.

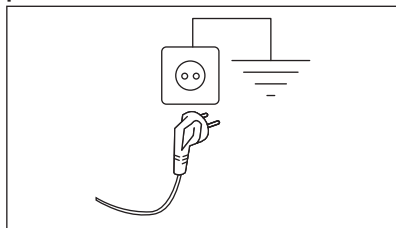

После установки прибора необходимо обеспечить свободный доступ к сетевой розетке.

При необходимости проведения любых работ по электрическому подключению при установке данного прибора обращайтесь в авторизованный сервисный центр.

Изготовитель не несет ответственности за ущерб или травмы, полученные в результате несоблюдения вышеприведенных правил техники безопасности.

6. ПАНЕЛЬ УПРАВЛЕНИЯ

6.1 Описание панели управления

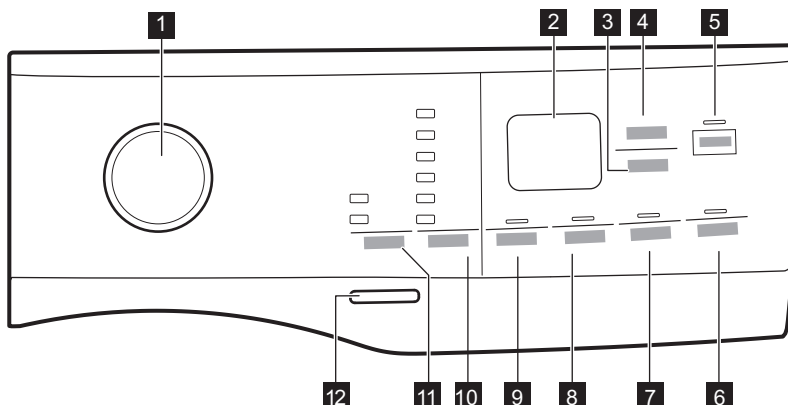

Не все опции доступны для всех программ стирки. Проверьте совместимость опций и программ стирки в параграфе «Совместимость программ и опций» главы «Программы». В случае если выбор одной из опций исключает использование другой, прибор не позволит одновременно выбрать несовместимые опции. Экран и сенсоры всегда должны быть чистыми и сухими.

1 Селектор программ

2 Дисплей

3 Сенсорная кнопка Auto Dry

4 Сенсорная кнопка Time Dry

5 Сенсорная кнопка Start/Pause

6 Сенсорная кнопка Delay Start

7 Сенсорная кнопка Time Manager и постоянно включенная опция «Защита от детей» 3s

8 Сенсорная кнопка Prewash и постоянно включенная опция «Дополнительное полоскание» 3s

9 Сенсорная кнопка Spin

10 Сенсорная кнопка Temperature

11 Сенсорная кнопка Mode:









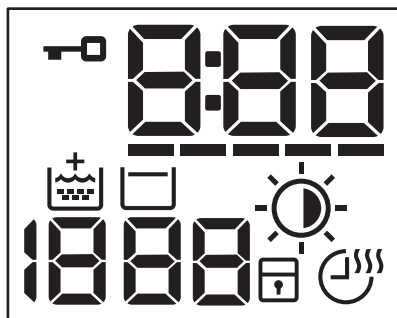



• Mode Wash

• Mode Dry

12 On/Off Кнопка

6.2 Дисплей



	Индикатор блокировки дверцы.
	Цифровой индикатор может отображать: <ul style="list-style-type: none">• Продолжительность программы (например, 2:40, этап стирки и/или сушки).• Время отсрочки пуска (например, 2h).• Окончание цикла (0:00).• Код предупреждения (например, E20).• Индикатор ошибки (- - -).
	Индикатор Time Manager.
	Индикатор дополнительного полоскания.
	Область отжима: Индикатор скорости отжима - - - Индикатор «Без отжима». Этап отжима выключен.
	Индикатор «Остановка с водой в баке».
	Индикатор Auto Dry: Под утюг  В шкаф  Очень сухое 
	Индикатор блокировки от детей.
	Индикатор программы Time Dry.

7. СЕЛЕКТОР И КНОПКИ

7.1 Введение



Не все опции/функции доступны для всех программ стирки. Проверить совместимость опций/функций и программ стирки можно в Главе «Таблица программ». В случае, если выбор одной из опций/функций исключает использование другой, прибор не позволит выбрать несовместимые опции/функции.

7.2 On/Off

На несколько секунд нажмите данную кнопку для включения или выключения прибора. При включении и выключении прибора будут выданы два различных звуковых сигнала.

Поскольку функция автоотключения автоматически выключает прибор через несколько минут для экономии электроэнергии, в ряде случаев вам может потребоваться снова включить прибор.

Подробнее см. Параграф «Автоотключение» Главы «Ежедневное использование».

7.3 Селектор программ

Вращая селектор программ, можно выбрать нужную программу.

7.4 Mode

Данная кнопка дает следующие варианты работы цикла:

- **Только стирка:** горит индикатор (режим по умолчанию).
- **Стирка и сушка:** горят индикаторы и .
- **Только сушка:** горит индикатор .

7.5 Temp.

При выборе программы стирки прибор автоматически предлагает температуру по умолчанию.

Воспользуйтесь данной кнопкой для изменения температуры воды.

Загорится индикатор заданной температуры.

Индикатор относится к режиму стирки в холодной воде.

7.6 Essorage

При выборе программы прибор автоматически устанавливает скорость отжима, заданную по умолчанию для этой программы.

Множественным касанием кнопки добейтесь:

- **Измените скорость отжима.** На дисплее отображаются только значения скорости отжима, доступные для выбранной пользователем программы.
- Установите опцию **Без отжима** — — —. Используйте данный режим для отключения этапа отжима. Прибор выполняет только этап слива воды для выбранной программы стирки. Используйте данный режим для очень деликатных тканей. Для некоторых программ стирки на этапе полоскания используется больший объем воды
- Включение опции **Остановка с водой в барабане** .

Заключительный отжим не производится. После последнего полоскания вода не сливается для предотвращения образования складок на белье. Программа стирки завершается с водой в барабане.

На дисплее горит индикатор . Дверца остается заблокированной, а барабан регулярно вращается для предотвращения образования складок. Чтобы разблокировать дверцу, необходимо слить воду.

Если нажать кнопку Départ/Pause , прибор выполнит отжим и слив воды.



Прибор автоматически выполнит слив воды приблизительно через 18 часов.

7.7 Prelavaggio

С помощью этой опции можно добавить к программе стирки этап предварительной стирки.

Над сенсорной клавишей при этом горит соответствующий индикатор.

Опция используется для добавления перед этапом стирки этапа предварительной стирки при 30 °С.



Рекомендуется выбирать данную опцию для сильно загрязненного белья, особенно если на нем имеется песок, пыль, грязь или другие твердые частицы.



Эта опция может увеличить продолжительность программы.

7.8 Постоянное дополнительное ополаскивание 3s

С помощью этой опции можно включить постоянное дополнительное полоскание при выборе новой программы.

Чтобы **включить/выключить** эту опцию, нажмите и Prewash  удерживайте кнопку в течение 3 секунд, пока на дисплее не  загорится/погаснет **индикатор**.

После его включения прибор будет использовать данную опцию в качестве настройки по умолчанию даже после выключения или смены/сброса программы.



Данная опция увеличивает продолж. программы.

7.9 Time Manager

Данная опция позволяет уменьшить продолжительности программы в зависимости от размера загрузки и степени загрязненности.

При выборе программы стирки на дисплее отображается ее продолжительность по умолчанию и ----- тире.

Коснитесь кнопки Time Manager  для уменьшения продолжительности программы в соответствии с вашими требованиями. На дисплее отобразится новое значение продолжительности программы, а количество тире соответственно уменьшится:

----- подходит для полной загрузки одежды обычной степени загрязненности.

---- подходит для быстрого цикла полной загрузки одежды легкой степени загрязненности.

-- подходит для быстрого цикла меньшей загрузки одежды легкой степени загрязненности (рекомендуется половинная загрузка от максимального объема).

- самый короткий цикл для того, чтобы освежить небольшое количество белья.

Функция Time Manager доступна только с программами, приведенными в таблице.



индикатор

	Cottons	Synthetics
----- 1)	■	■
----	■	■
---	■	■
--	■	■
-	■	■

1) Продолжительность для всех программ по умолчанию.



Time Manager с программами обработки паром 

При выборе программы обработки паром используйте данную кнопку для выбора одного из трех уровней пара. Продолжительность программы пропорционально уменьшится:

-  : максимум.
-  : средний.
-  : минимум.

7.10 Защита от детей 3s

С помощью этой опции можно заблокировать панель управления от детей.

Чтобы **включить/выключить** эту функцию, нажмите Time Manager кнопку  и удерживайте ее нажатой в течение 3 секунд до тех пор, пока на дисплее **загорится/погаснет** индикатор .

После его включения прибор будет использовать данную опцию в качестве настройки по умолчанию даже после выключения или смены/сброса программы.

При нажатии любой кнопки индикатор  указывая на то, что все кнопки заблокированы.

7.11 Delay Start

С помощью этой опции можно отложить запуск программы на более удобное время.

Многократным касанием кнопки установите требуемую отсрочку. Время увеличивается с интервалом в 1 час до максимального значения в 20 часов.



На дисплее отобразится выбранное время отсрочки. После касания кнопки Start  прибор переходит в обратному отсчету, а дверца блокируется.

7.12 Niveau séchage

Когда режим сушки активирован, нажмите эту кнопку, чтобы задать один из уровней

автоматической сушки, предложенных прибором.

На дисплее появится соответствующий индикатор степени сушки:

-  **Под уютюг:** белье подлежит глажке.
-  **В шкаф:** белье подлежит хранению.
-  **Очень сухое:** белье подлежит полной сушке.



Не все автоматические степени сушки подходят и доступны для выбора ко всем видам ткани.

7.13 Minuterie

Когда режим сушки активирован, нажмите эту кнопку, чтобы задать время, подходящее для ткани, которую предстоит высушить (см. Таблицу «Сушка с заданной продолжительностью»). На дисплее отобразится текущее значение настройки.

При каждом нажатии этой кнопки значение времени увеличивается на 5 минут.



Не удастся установить все значения времени для различных типов тканей.

7.14 Start/Pause

Коснитесь кнопки Start/Pause  для запуска, постановки прибора на паузу или прерывания выполняющейся программы.



Значок  означает, что вы можете приостановить цикл и добавить или извлечь предметы одежды. Для получения дополнительной информации ознакомьтесь с разделом «Открытие дверцы — добавление одежды».

8. ПАРАМЕТРЫ

8.1 Введение



Нажимая на комбинацию клавиш, **не наклоняйте** пальцы; держите их вертикально. Сенсоры кнопок под ними чувствительны и могут помешать вашему выбору.

8.2 Звуковая сигнализация

Прибор имеет возможность выдачи разнообразных звуковых сигналов, выдаваемых в следующих случаях:

- При включении прибора (особый короткий сигнал).
- При выключении прибора (особый короткий сигнал).
- При касании кнопок (щелчки).
- При недопустимом выборе (3 коротких сигнала).
- При завершении программы (последовательность звуков, длящаяся примерно 2 минуты).
- При неисправности прибора (последовательность звуков, длящаяся примерно 5 минут).

Для **выключения/включения** звуковой сигнализации по окончании программы одновременно коснитесь кнопок Prewash и Stain  и удерживайте их в течение 2 секунд. На дисплее появится On/Off.





При обнаружении неисправности звуковые сигналы будут выдаваться даже в случае их отключения.

8.3 Счетчик «Часы работы»

Общее время работы прибора можно отобразить в часах, начиная с первого

включения. Это значение соответствует времени работы циклов (не включая паузы, время отложенного запуска). Для отображения этого значения выполните следующие действия:

1. Включите прибор нажатием кнопки On/Off .
2. Через 3 секунды на дисплее отобразится общее количество часов работы прибора. Например, для 1276 часов текст Hr отображается на дисплее в течение 2 секунд: 12 (тысячи и сотни) в течение 2 секунд, затем — 76 (десятки и единицы).
3. Для выхода из этого режима нажмите любую кнопку или выключите прибор с помощью кнопки On/Off .



Если процедура не работает (из-за превышения времени ожидания или неправильной комбинации кнопок), выключите прибор и повторите последовательность действий с самого начала.

8.4 Заводские настройки по умолчанию

Эта функция позволяет восстановить заводские параметры по умолчанию. Чтобы **включить** эту опцию, выполните следующие действия:

1. Включите прибор нажатием кнопки Aan/UIT .
2. На дисплее в течение примерно 5 секунд будет отображаться — — —.

9. ПЕРЕД ПЕРВЫМ ИСПОЛЬЗОВАНИЕМ



В ходе установки или перед первым использованием внутри прибора можно заметить некоторое количество воды. Вода остается в приборе после полной заводской проверки работоспособности, которая проводится чтобы потребитель гарантированно получил идеально работающий прибор, и не является причиной для беспокойства.

1. Удостоверьтесь, что из прибора извлечены все транспортировочные болты.
2. Убедитесь, что подача электропитания не отключена, а водопроводный кран открыт.

3. Налейте 2 литра воды в отделение средств для стирки, отмеченное значком .

Это приведет в действие систему слива.

4. Налейте в отделение средства для стирки, отмеченное значком , небольшое количество средства.

5. Не загружая белье в барабан, выберите и запустите программу для стирки изделий из хлопка при максимальной температуре.

Эта процедура удалит из барабана и бака любые загрязнения.

10. ПРОГРАММЫ

10.1 Таблица программ

Программа Температура по умолчанию Диапазон температуры	Эталонная скорость отжима Диапазон скорости отжима	Максимальная загрузка	Описание программы (Тип загрузки и степень загрязненности)
QuickCare 69min 30 °C 60–30 °C	1600 об/мин (1600–400 об/мин)	5.0 кг	Программа для обработки смешанных тканей (вещей из хлопка и синтетики) до 5 кг. Запустите программу стирки, которая производит эффективную повседневную стирку слабозагрязненного белья при 30 °C всего за 69 минут, обеспечивая хороший результат за короткое время. Добавьте этап сушки для полного цикла стирки и сушки.
Есо 40-60 (Режим «Только стирка») 40 °C ¹⁾	1600 об/мин 1600 об/мин – 400 об/мин	8.0 кг	Энергосберегающий цикл для хлопка. Снижает температуру и продлевает время для достижения хороших результатов стирки.
Есо 40-60 + В шкаф (режим стирки и сушки) 40 °C ²⁾	1600 об/мин 1600 об/мин – 1000 об/мин	5.0 кг	

Программа Температура по умолчанию Диапазон тем- пературы	Эталонная скорость отжима Диапазон скорости отжима	Макси- маль- ная за- грузка	Описание программы (Тип загрузки и степень загрязненности)
Есо 40-60 + В шкаф (режим «Только сушка»)	-	5.0 кг	Белый и цветной хлопок.
Cottons 40 °С 90 °С — Без нагре- ва	1600 об/мин (1600–400 об/ мин)	8.0 кг	Белый и цветной хлопок. Обычная, сильная и легкая степень загрязненности.
Synthetics 30 °С 60 °С — Без нагре- ва	1200 об/мин (1200–400 об/ мин)	3.0 кг	Изделия из синтетических или смешанных тканей. Обычная степень загрязненности.
Delicates 30 °С 40 °С — Без нагре- ва	800 об/мин (1200–400 об/ мин)	2.0 кг	Деликатные ткани, например, из акрила, вискозы, полиэстера и смешанных тканей, требующих более мягкой стирки. Обычная и легкая степень загрязненности.
 Wool / Silk 40 °С 40 °С — Без нагре- ва	1200 об/мин (1200–400 об/ мин)	1.5 кг	Шерсть, пригодная для машинной стирки, а также шерстяные изделия, подлежащие ручной стирке, и другие ткани с символом «ручная стирка» на этикетке. 3)
Spin/Drain	1600 об/мин (1600–400 об/ мин)	8.0 кг	Все ткани за исключением шерсти и деликатных тканей. Отжим белья и слив воды из барабана.
Rinse	1600 об/мин (1600–400 об/ мин)	8.0 кг	Все ткани, за исключением шерстяных и очень деликатных тканей. Программа ополаскивания и отжима белья. По умолчанию используется скорость отжима, предусмотренная для изделий из хлопка. Уменьшите скорость отжима в зависимости от типа белья. При необходимости выберите опцию Extra Rinse для добавления количества полосканий. При пониженной скорости отжима прибор производит ряд щадящих полосканий и короткий отжим.

Программа Температура по умолчанию Диапазон тем- пературы	Эталонная скорость отжима Диапазон скорости отжима	Макси- маль- ная за- грузка	Описание программы (Тип загрузки и степень загрязненности)
---	---	--------------------------------------	---

Machine Clean
60 °C

1200 об/мин
(1200–400 об/
мин)

Профилактический цикл с горячей водой предназначен для очистки и освежения барабана и удаления возможных отложений. Для достижения оптимальных результатов запускайте данный цикл раз в месяц. Перед запуском цикла извлеките из барабана все вещи. Поднимите вверх щиток, который закрывает отсек средств для стирки в дозаторе. Вылейте в отделение для этапа стирки хлорсодержащий отбеливатель или средство для очистки стиральных машин. **НЕ ИСПОЛЬЗУЙТЕ** оба средства одновременно.



После очистки барабана запустите цикл ополаскивания с пустым барабаном и без средства для стирки, чтобы удалить остатки хлорсодержащего отбеливателя.

При выборе данной программы с Mode Dry прибор произведет удаление ворса. См. главу «Ворс на ткани».

Программа обработки паром

Программу обработки паром можно использовать для уменьшения складок и неприятных запахов⁴⁾ одежды, которую нужно просто освежить без стирки. Напряжение волокон ткани снимается, обеспечивая гладку без усилий. По завершении программы быстро извлеките белье из барабана⁵⁾. При работе программ с использованием пара гигиенической обработки вещей не происходит. Не используйте данную программу со следующими типами белья:

- вещи, непригодные для барабанной сушки;
- вещи с ярлыком «Только химическая чистка».

Система FreshScent





Ароматизатор Electrolux. При использовании этого особо тонкого ароматизатора ваше белье будет пахнуть так, будто оно было только что выстирано. Внимательно прочитайте инструкцию, прилагаемую к данному аромату. При обработке меньшей загрузки уменьшите расход ароматизатора. С помощью кнопки Time manager можно уменьшить длительность программы при обработке вещей, этикетки по уходу которых указывают на необходимость стирки при низкой температуре.

НЕЛЬЗЯ:

- Сушить одежду, обработанную с ароматизатором, в сушильном барабане. Полученные преимущества будут утеряны из-за испарения.
- Использовать ароматизатор с целью, отличной от описанной в данном руководстве.
- Использовать ароматизатор при обработке новой одежды. Новая одежда может содержать остатки средств, несовместимых с ароматизатором.



Флаконы с ароматизатором можно приобрести в интернет-магазине **Electrolux** или у авторизованного дилера.

Программа	Эталонная скорость отжима	Максимальная загрузка	Описание программы (Тип загрузки и степень загрязненности)
 Steam Refresh	-	1.0 кг	Изделия из хлопка, синтетики и смешанных тканей. Специальную программу обработки паром без стирки можно использовать, если необходимо подготовить сухое белье к глажке или освежить однократно ношенное белье. Эта программа уменьшает образование складок, удаляет запахи и расправляет волокна. Не используйте средства для стирки.
Jeans 30 °C 40 °C — Без нагрева	1200 об/мин 1200 об/мин – 400 об/мин	3.0 кг	Изделия из джинсовой и трикотажной ткани. Обычная загрязненность. Программа выполняет предназначенный для джинсовой ткани щадящий цикл ополаскивания, который позволяет сохранить яркость цвета и удаляет с волокон остатки стирального порошка.
 Outdoor 30 °C 40 °C — Без нагрева	1200 об/мин (1200–400 об/мин)	2.0 кг	<div style="border: 1px solid black; padding: 5px;">  <p>Не используйте кондиционер для белья и убедитесь в том, что в дозаторе моющего средства отсутствуют остатки кондиционера для белья.</p> </div> <p>Верхняя одежда, спецодежда, спортивная одежда, водонепроницаемые и дышащие куртки, штормовки со съемным флисовым или внутренним теплоизолирующим слоем.</p> <div style="border: 1px solid black; padding: 5px;">  <p>При сочетании программ стирки и сушки этап сушки также способствует восстановлению водоотталкивающих свойств. Убедитесь в том, что на этикетке с информацией по уходу разрешена барабанная сушка.</p> </div>
 Hygiene 60 °C	1600 об/мин 1600 об/мин – 400 об/мин	8.0 кг	Изделия из белого хлопка. Эта высокоэффективная программа стирки в сочетании с обработкой паром удаляет более 99,99 % бактерий и вирусов ⁶⁾ поддерживая температуру выше 60 °C на протяжении всего этапа стирки; с дополнительным воздействием на волокна благодаря обработке паром, расширенный этап полоскания обеспечивает надлежащее удаление остатков моющих средств и микроорганизмов. Эта программа также обеспечивает эффективное уменьшение количества пыли/аллергенов.
OneGo 20/60min 30 °C 40–30 °C	1200 об/мин	1.0 кг	Программа для обработки до 1 кг смешанных синтетических рубашек всего за 20 минут. Добавьте этап сушки для полного цикла стирки и сушки за 60 минут.

Программа	Эталонная	Макси-	Описание программы
Температура по умолчанию	скорость отжима	маль-ная за-грузка	(Тип загрузки и степень загрязненности)
Диапазон тем-пературы	Диапазон скорости отжима		

- Положение сброса. На дисплее отобразятся только черточки.

1) **В соответствии с регламентом Комиссии ЕС 2019/2023.** Данная программа с заданной по умолчанию температурой и скоростью отжима в режиме «только стирка» с номинальным объемом 8.0 кг подходит для стирки в одном цикле хлопчатобумажного белья обычной загрязненности, рассчитанного на стирку при 40 °C или при 60 °C.



Температура, которой достигает белье, продолжительность программы и другие данные приведены в главе «Показатели потребления».

Как правило, наиболее эффективными с точки зрения энергопотребления являются программы, работающие при более низкой температуре и имеющие большую продолжительность.

2) **В соответствии с регламентом Комиссии ЕС 2019/2023.** Данная программа с заданной по умолчанию температурой и скоростью отжима в режиме стирки и сушки с номинальным объемом загрузки 5.0 кг и с индикатором уровня «В шкаф» подходит для стирки и сушки в одном цикле хлопчатобумажного белья обычной загрязненности, рассчитанного на стирку при 40 °C или при 60 °C, и после сушки белье можно сразу сложить в шкаф.

3) Во время этого цикла барабан медленно вращается для обеспечения щадящей стирки. Может показаться, что барабан не вращается или вращается ненадлежащим образом, но для данной программы такое поведение является нормальным.













4) Программа обработки паром не удаляет интенсивный запах.

5) После обработки паром белье может быть влажным. Повесьте вещи просушиться на несколько минут.

6) Проверено на содержание золотистого стафилококка, энтерококки фециума, дрожжеподобного грибка, синегнойной палочки и бактериофага MS2 при внешнем испытании, проведенном компанией Swissatest Testmaterialien AG в 2021 году (отчет об испытании № 202120117).

Совместимость программных опций

Программа	Spin Reduction	Без отжима	Prewash 1)	Time Manager	Auto Dry Auto	Time Dry 155	Delay Start
QuickCare 69min	■	■	■	■	▲	■	■
Eco 40-60	■		■		■2)	■	■
Cottons	■	■	■	■	■	■	■

Программа	 Spin Reduction	 Без отжима	 Prewash 1)	 3s	 Time Manager	 Auto Dry	 Time Dry	 Delay Start
Synthetics	■	■	■	■	■	▲	■	■
Delicates	■	■	■	■		▲	■	■
 Wool / Silk	■	■	■			▲	■	■
Spin/Drain	■	■ ³⁾						■
Rinse	■	■	■	■				■
Machine Clean	■	■				▲	■	■
 Steam Refresh					■			■
Jeans	■	■	■	■		■ ²⁾	■	■
 Outdoor	■	■	■	■		▲	■	■
 Hygiene	■	■	■	■		■	■	■
OneGo 20/60min								■

1) Prewash и Stains нельзя выбрать одновременно.

2) Уровень глажки недоступен.

3) При установке опции «Без отжима» прибор выполнит только слив.

▲ = Доступен только уровень «В шкаф+».

Подходящие моющие средства для каждой программы

Программа	Универсальный порошок ¹⁾	Жидкое универсальное средство	Жидкость для цветного белья	Деликатные шерстяные изделия	Специальная
QuickCare 69min	▲	▲	▲	--	--
Eco 40-60	▲	▲	▲	--	--
Cottons	▲	▲	▲	--	--
Synthetics	▲	▲	▲	--	--
Delicates	--	--	--	▲	▲
Wool / Silk	--	--	--	▲	▲
Jeans	--	--	▲	▲	▲
Outdoor	--	--	--	▲	▲
Hygiene	▲	▲	--	--	▲
OneGo 20/60min	--	▲	▲	--	--

1) При температуре выше 60 °C рекомендуется использовать порошковое моющее средство.

▲ = Рекомендуется

-- = Не рекомендуется

10.2 Woolmark Wool Care - Синий



- Компания Woolmark Company одобрила применение используемой в данной машине программы стирки шерстяных

изделий с маркировкой «ручная стирка» при условии выполнения стирки в соответствии с указаниями на ярлыке одежды и инструкциями производителя данной стиральной машины. M2103.

- Программа сушки шерсти данного машины была проверена и одобрена компанией Woolmark Company. Данная программа пригодна для сушки шерстяных изделий с маркировкой «ручная стирка» при условии выполнения стирки с использованием одобренного компанией Woolmark цикла ручной стирки и сушки в соответствии с инструкциями производителя. M2104.

Символ Woolmark является сертификационным знаком во многих странах.

10.3 Автоматическая сушка



Начальное время циклов для программ с опцией Trockengrad является лишь приблизительным, фактическое время сушки может незначительно отличаться от указанного.

Влажность	Тип ткани	Загрузка
 Очень сухое Для изделий из махровых тканей.	Хлопок и лен (купальные халаты, полотенца и т. д.)	до 5.0 кг
	Одежда из джинсовой ткани	до 3.0 кг
 В шкаф Для вещей, которые предстоит убрать на хранение	Хлопок и лен (купальные халаты, полотенца и т. д.)	до 5.0 кг
	Синтетические или смешанные ткани. (джемперы, блузки, нижнее белье, кухонное и постельное белье)	до 3.0 кг
	Деликатные ткани (акрил, вискоза и деликатные смешанные ткани)	до 2.0 кг
	Шерстяные изделия (шерстяные джемперы)	до 1.0 кг
	Спортивная верхняя одежда (уличная одежда, технодежда, спортивная одежда, водонепроницаемые и дышащие куртки, штормовки)	до 2.0 кг
	Одежда из джинсовой ткани	до 3.0 кг
 Под утюг Для белья, подлежащего глажке	Хлопок и лен (простыни, скатерти, рубашки и т. д.)	до 5.0 кг

10.4 Время сушки

Влажность	Тип ткани	Загрузка (кг)	Скорость отжима (об/мин)	Рекомендуемая продолжительность (мин)
Очень сухое Для изделий из махровых тканей.	Хлопок и лен (купальные халаты, полотенца и т. д.)	5.0	1600	170 - 190
		3.0	1600	110 - 130
	1.0	1600	50 - 60	
	Одежда из джинсовой ткани	3.0	1200	120 - 140
		1.0	1200	70 - 90

Влажность	Тип ткани	За- груз- ка (кг)	Ско- рость отжима (об/ мин)	Рекомендуе- мая продол- жительность (мин)
В шкаф Для вещей, кото- рые предстоит убрать на хране- ние	Хлопок и лен (купальные халаты, полотенца и т. д.)	5.0	1600	160 - 180
		3.0	1600	100 - 120
		1.0	1600	40 - 50
	Синтетические или смешанные ткани. (джемперы, блузки, нижнее белье, кухонное и постельное белье)	3.0	1200	80 - 100
		1.0	1200	45 - 55
		2.0	1200	100 - 120
	Тонкие ткани (акрил, вискоза и деликатные смесовые тка- ни)	2.0	1200	100 - 120
		1.0	1200	60 - 80
		1.0	1200	110 - 130
	Шерсть (шерстяные джемперы)	2.0	1200	120 - 140
		1.0	1200	110 - 130
		2.0	1200	120 - 140
	Спортивная верхняя одежда (уличная одежда, технодежда, спортивная оде- жда, водонепроницаемые и дышащие куртки, штормовки)	2.0	1200	120 - 140
		3.0	1200	110 - 130
		1.0	1200	60 - 80
	Одежда из джинсовой ткани	3.0	1200	110 - 130
		1.0	1200	60 - 80
		3.0	1600	90 - 110
Под утюг Для белья, подле- жащего глажке	Хлопок и лен (простыни, скатерти, рубашки и т. д.)	5.0	1600	90 - 110
		3.0	1600	55 - 75
		1.0	1600	30 - 40

11. ЕЖЕДНЕВНОЕ ИСПОЛЬЗОВАНИЕ – ТОЛЬКО СТИРКА



ВНИМАНИЕ!

См. главы, содержащие Сведения по технике безопасности.

11.1 Включение прибора

1. Вставьте вилку сетевого кабеля в розетку.
2. Откройте водопроводный кран.

3. Нажмите и удерживайте кнопку On/Off  в течение нескольких секунд, чтобы включить прибор.
Раздается короткий звуковой сигнал.

11.2 Загрузка белья

1. Откройте дверцу прибора.
2. Перед загрузкой вещей в прибор выньте из карманов все их содержимое и расправьте вещи.

3. Помещайте белье в барабан по одной вещи за раз.

Не загружайте в барабан слишком много белья.

4. Плотно закройте дверцу.

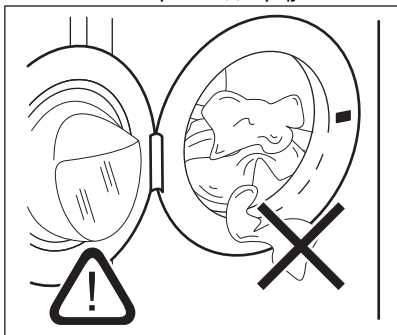

ПРЕДУПРЕЖДЕНИЕ

Убедитесь, что между уплотнителем и дверцей не зажато белье во избежание риска протечки и повреждения белья.



Стирка сильно загрязненных маслом или жиром вещей может привести к повреждению резиновых деталей стиральной машины.

11.3 Добавление средства для стирки и добавок

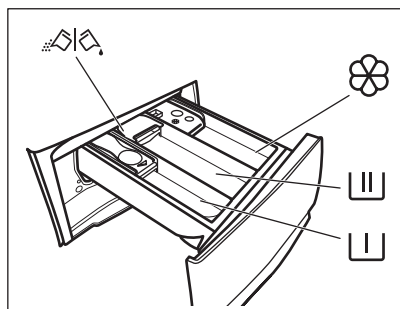

- Отделение для моющего средства, используемого на этапе предварительной стирки, замачивания или выведения пятен.



- Отделение для моющего средства, используемого на этапе стирки.



- Отделение для кондиционера для белья и других жидких добавок (кондиционера для тканей, средства для подкрахмаливания).

MAX - Максимально допустимый уровень жидких добавок.



- Заслонка для порошкового или жидкого моющего средства.



Всегда следуйте инструкциям, приведенным на упаковке моющих средств; тем не менее, рекомендуется не превышать указанный максимальный уровень (**MAX**). Так или иначе, данное количество средства обеспечит оптимальные результаты стирки.



После цикла стирки при необходимости уберите остатки средства для стирки из дозатора.

11.4 Проверьте правильность положения заслонки моющих средств

1. Вытяните дозатор моющего средства до упора.

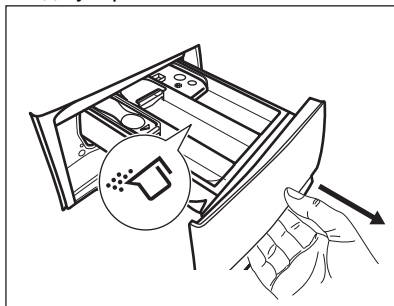

2. Нажмите на рычаг, чтобы извлечь диспенсер.

3. Для использования стирального порошка установите заслонку в верхнее положение.

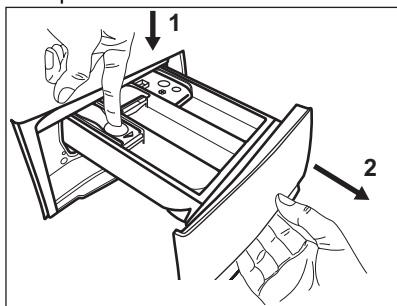

4. Для использования жидкого моющего средства установите заслонку в нижнее положение.

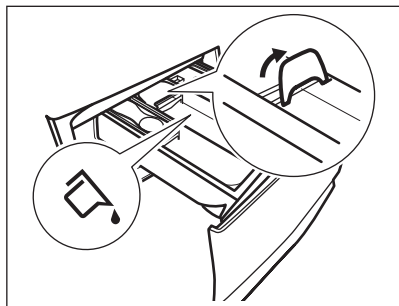

Если заслонка установлена в **НИЖНЕЕ** положение:

- не используйте гелеобразные или густые жидкие средства для стирки.
 - Не превышайте дозировку жидкого моющего средства, указанную на заслонке.
 - Не используйте этап предварительной стирки.
 - не используйте функцию отложенного запуска.
5. Отмерьте количество средства для стирки и кондиционера для ткани.
6. Осторожно закройте дозатор средства для стирки.

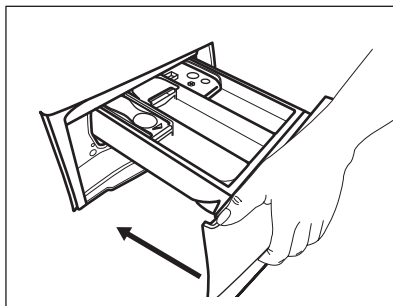

Убедитесь, что заслонка не препятствует закрыванию отделения.

11.5 Настройка программы

1. Выберите требуемую программу стирки, повернув селектор программ. Загорится индикатор соответствующей программы.

Есо 40-60 — это программа, к которой относится информация, указанная на этикетке энергоэффективности.

Индикатор кнопки Start/Pause  замигает.

На дисплее отображается ориентировочная продолжительность программы, температура по умолчанию и скорость отжима по умолчанию.



2. Для изменения температуры или скорости отжима коснитесь соответствующих кнопок.
3. При необходимости задайте одну или несколько опций, коснувшись соответствующих кнопок. На дисплее загорятся соответствующие индикаторы и изменятся соответствующие показатели.



В случае, если выбор **недопустим**, будет подан звуковой сигнал.

11.6 Запуск программы



Коснитесь кнопки Départ/Pause  для запуска программы. Запуск программы невозможен, если индикатор кнопки не горит и не мигает (например, дверца открыта).

Зеленый индикатор перестанет мигать и загорится постоянным светом. Запустится программа, дверца будет заблокирована. На дисплее отображается индикатор , а  индикатор показывает, что цикл по-прежнему можно остановить и добавить одежду.



Перед набором воды на короткое время может включиться сливной насос.





11.7 Запуск программы с отложенным запуском

1. Многократным нажатием на кнопку Delay Start  добейтесь появления на дисплее требуемого времени отсрочки. Загорится соответствующий индикатор.
2. Коснитесь кнопки Start / Pause . Прибор заблокирует дверцу и начнет выполнение обратного отсчета времени, оставшегося до пуска. На дисплее появится индикатор .

После завершения обратного отсчета произойдет автоматический пуск программы.



Отмена отсрочки пуска после запуска обратного отсчета

Чтобы отменить отсрочку пуска:

1. Коснитесь кнопки Start / Pause , чтобы приостановить работу прибора. Замигает соответствующий индикатор.
2. Нажимайте кнопку Delay Start  до тех пор, пока на дисплее не появится  и не погаснет соответствующий индикатор.
3. Снова коснитесь кнопки Start / Pause , чтобы немедленно запустить программу.

Изменение отсрочки пуска после запуска обратного отсчета

Для изменения отсрочки пуска:

1. Коснитесь кнопки Start / Pause , чтобы приостановить работу прибора. Замигает соответствующий индикатор.
2. Многократным нажатием на кнопку Delay Start  добейтесь появления на дисплее требуемого времени отсрочки.
3. Снова коснитесь кнопки Start / Pause , чтобы запустить новый обратный отсчет.

11.8 Определение загрузки SensiCare System



Длительность программы, отображаемая на дисплее, определяется из расчета **средней/высокой загрузки**.

После нажатия кнопки Start/Pause  SensiCare System выполняет определение загрузки бельем:

1. В первые 30 секунд прибор производит определение загрузки. В программах с возможностью использования функции Time Manager во время данной фазы расположенные под цифрами дисплея текущего времени Time Manager полосы  функции воспроизводят простую анимацию. Барабан вращается с короткими интервалами.
2. Продолжительность программы может соответствующим образом корректироваться, при этом увеличиваясь или уменьшаясь. В течение последующих 30 секунд начинается подача забор воды.



Примерно через 20 минут после начала программы прибор может отрегулировать ее длительность в зависимости от способности ткани впитывать воду.



Определение SensiCare производится только при выборе полных программ стирки, а также если длительность программы не была сокращена при помощи кнопки Time Manager.



Функция SensiCare System недоступна для таких программ, как: Wool, Rinse и программ с короткими циклами.

11.9 Прерывание программы и изменение опций

Во время работы программы допускается изменение **только ряда** опций:

1. Коснитесь кнопки Start/Pause . Замигает соответствующий индикатор.
2. Внесите изменения в опции. На дисплее изменятся соответствующие показатели.
3. Снова коснитесь кнопки Start/Pause .

Программа стирки продолжит работу.

11.10 Отмена выполняющейся программы

1. Для отмены программы и выключения прибора нажмите на кнопку On/Off .
2. Нажмите кнопку On/Off еще раз, чтобы включить прибор.

Теперь можно выбрать новую программу стирки.



Если этап SensiCare уже был выполнен, и началась заливка в прибор воды, при выполнении новой программы **этап SensiCare не повторяется**. Вода и моющее средство не сливаются во избежание лишних затрат. На дисплее отображается максимальная продолжительность программы, которая будет обновлена примерно через 20 минут после запуска новой программы.

Имеется альтернативный метод отмены:

1. Коснитесь кнопки Start/Pause .
2. Поверните селектор программ в положение «Сброс» .
3. Подождите 1 секунду. На дисплее отображается . Теперь можно выбрать новую программу стирки.

11.11 Открывание дверцы — добавление одежды

Во время выполнения программы или в отложенном запуске крышка прибора остается заблокированной. На дисплее появится индикатор .



Если температура или уровень воды в барабане слишком высок и/или барабан еще вращается, открывать дверцу нельзя.

Чтобы добавить или извлечь одежду:

1. Коснитесь кнопки Start/Pause . Индикация блокировки дверцы пропадет с дисплея.
2. Откройте дверцу прибора. При необходимости добавьте или извлеките вещи. Закройте дверцу и коснитесь кнопки Start/Pause . Работа программы или функции отложенного запуска продолжится.

11.12 Окончание программы

По окончании программы прибор автоматически останавливается. Выдается звуковой сигнал (если он включен). На дисплее отображается .

Индикатор кнопки Start/Pause погаснет. Блокировка дверцы отключается, а индикатор гаснет.

1. Нажмите кнопку On/Off , чтобы выключить прибор. Через пять минут после окончания программы стирки функция экономии

электроэнергии автоматически выключит прибор.







При повторном включении прибора на дисплее отображается окончание предыдущей программы. Для выбора нового цикла поверните селектор программ.

2. Выньте белье из прибора.
3. Убедитесь, что барабан пуст.
4. Оставьте дверцу и дозатор моющих средств приоткрытыми для предотвращения образования плесени и неприятных запахов.



11.13 Слив воды после завершения цикла

В случае выбора программы или опции, по окончании которых в баке остается вода, выполнение программы завершается, но:

- В области времени отображается , а на дисплее отображается индикатор блокировки дверцы .
 - Индикатор кнопки Start/Pause  начнет мигать.
 - барабан по-прежнему продолжает вращаться с периодическими паузами для предотвращения образования складок на белье.
 - Дверца остается заблокированной.
 - Чтобы открыть дверцу, необходимо слить воду.
1. При необходимости коснитесь кнопки Spin Reduction  для уменьшения заданной прибором скорости отжима.
 2. Нажмите кнопку Start/Pause : прибор произведет слив воды и отжим.





В случае выбора опции «Без отжима» — — — прибор произведет только слив воды.

3. По окончании программы и выключении индикатора блокировки дверцы  дверцу можно будет открыть.
4. Нажмите и удерживайте кнопку On/Off  в течение нескольких секунд, чтобы выключить прибор.

11.14 Режим ожидания

Опция ожидания автоматически выключает прибор для снижения потребления электроэнергии, если:

- Прибор не используется в течение 5 минут и не выполняется ни одна программа. Чтобы снова включить прибор, нажмите кнопку On/Off .
- Через 5 минут по окончании программы.

Нажмите кнопку On/Off , чтобы включить прибор. На дисплее отобразится окончание последней программы. Для выбора нового цикла поверните селектор программ.

Если селектор установлен в положение «Сброс» , прибор автоматически выключится через 30 секунд.



В случае выбора программы или опции, при окончании которой в баке остается вода, функция ожидания **не отключает** прибор, чтобы напомнить о необходимости слива воды.

12. ЕЖЕДНЕВНОЕ ИСПОЛЬЗОВАНИЕ – СТИРКА И СУШКА

ВНИМАНИЕ!



См. главы, содержащие Сведения по технике безопасности.









Данный прибор является автоматической стирально-сушильной машиной.

12.1 Полная программа «Стирка и сушка»





Неавтоматические программы стирки и сушки

В некоторых программах стирки можно выбрать сочетание режимов Mode – Lavar  и Mode – Dry  для выполнения полной программы стирки и сушки.

Действуйте следующим образом:

1. После загрузки белья и моющего средства нажмите кнопку On/Off  и удерживайте в течение нескольких секунд для включения прибора.
2. Загрузите белье по одной вещи за раз.
3. Поместите моющее средство и добавки в соответствующие отделения.
4. Выберите требуемую программу стирки, повернув селектор программ. По умолчанию прибор выбирает режим «только стирка»; при этом загорается индикатор кнопки Mode – Lavar . Загораются индикаторы температуры по умолчанию и отжима. При необходимости замените их в соответствии с типом белья.
5. Выберите требуемые опции, если они доступны.
6. Один раз коснитесь кнопки Mode – Dry  для включения также функции сушки. Загораются оба индикатора кнопок Mode – Lavar  и Mode – Dry . На дисплее появится индикатор .

12.2 Автоматическая стирка и сушка — автоматический выбор степени сушки

1. Многократным нажатием кнопки Auto dry  добейтесь появления на дисплее требуемой степени сушки. При этом на дисплее загорятся соответствующие индикаторы:
 - a.  **Сушка утюгом**: для изделий из хлопка;
 - b.  **Сухой шкаф**: для изделий из хлопка и синтетики;
 - c.  **Экстра-сушка**: для изделий из хлопка.

Значение времени на дисплее — это продолжительность циклов стирки и сушки, рассчитанная на основе объема загрузки по умолчанию.





Для достижения хороших результатов сушки путем понижения энергопотребления и сокращения времени работы прибор не позволяет установить слишком низкую скорость отжима для белья, которое предстоит выстирать и высушить.

2. Коснитесь кнопки Start/Pause  для запуска программы. Запустится оценка параметров SensiCare.

На дисплее высветится индикатор блокировки дверцы .

На дисплее также отобразится время, оставшееся до окончания работы программы.

12.3 Стирка и сушка с заданной продолжительностью

1. Многократным нажатием кнопки Time Dry  выберите необходимое значение времени (см. таблицу «Сушка с заданной продолжительностью» в главе «Программы»). Индикатор сушки  погаснет, а индикатор  загорится.

При каждом нажатии этой кнопки значение времени увеличивается на 5 минут. На дисплее отобразится новое текущее значение настройки.



2. Коснитесь кнопки Start/Pause  для запуска программы. Запустится оценка параметров SensiCare.

На дисплее высветится индикатор блокировки дверцы .

На дисплее также отобразится время, оставшееся до окончания работы программы.

12.4 По окончании программы сушки

- Работа прибора будет автоматически завершена.
- Выдается звуковой сигнал (если он включен).
- На дисплее загорится .

- Индикатор кнопки Start/Pause  погаснет. Индикатор блокировки дверцы  гаснет и блокировка дверцы отключается.
- Нажмите кнопку On/Off  и удерживайте в течение нескольких секунд, чтобы выключить прибор.



Через несколько минут после окончания программы стирки функция экономии электроэнергии автоматически выключит прибор.

1. Выньте белье из прибора.
2. Убедитесь, что барабан пуст.



После этапа сушки очистите барабан, уплотнитель и внутреннюю поверхность дверцы мокрой тряпкой.

13. ЕЖЕДНЕВНОЕ ИСПОЛЬЗОВАНИЕ – ТОЛЬКО СУШКА

ВНИМАНИЕ!

См. главы, содержащие Сведения по технике безопасности.







Данный прибор является автоматической стирально-сушильной машиной.







Для получения оптимальных результатов при сушке большого количества белья проверьте, что белье не свернуто, и что оно равномерно распределено по барабану.

13.1 Подготовка к сушке

1. Нажмите кнопку On/Off  и удерживайте в течение нескольких секунд для включения прибора.
2. Загрузите белье по одной вещи за раз.
3. Поверните селектор программ на программу, подходящую для белья, которое предстоит высушить. По умолчанию прибор выбирает режим «Только стирка»; при этом загорается индикатор Mode – Wash .
4. Коснитесь Mode дважды для выполнения только сушки. Загорится индикатор Dry , а индикатор Wash  погаснет.

13.2 Сушка - Автоматические уровни

1. Многократным нажатием кнопки Auto Dry  добейтесь появления на дисплее требуемой степени сушки. При этом на дисплее загорятся соответствующие индикаторы:
 - a.  **Сушка утюгом**: для изделий из хлопка;
 - b.  **Сухой шкаф**: для изделий из хлопка и синтетики;
 - c.  **Экстра-сушка**: для изделий из хлопка.



На дисплее отобразится продолжительность программы сушки.

2. Коснитесь кнопки Start/Pause  для запуска программы.

На дисплее загорается индикатор блокировки дверцы  и дверца блокируется.

На дисплее также отобразится время, оставшееся до окончания работы программы.

13.3 Сушка с заданной продолжительностью

1. Многократным нажатием кнопки Time Dry  выберите необходимое значение времени (см. таблицу «Сушка с заданной продолжительностью» в главе «Программы»). Индикатор сушки  погаснет, а индикатор  загорится.





При каждом нажатии этой кнопки значение времени увеличивается на 5 минут. На дисплее отобразится новое текущее значение настройки.

2. Для запуска программы коснитесь кнопки Start/Pause .

На дисплее загорается индикатор блокировки дверцы  и дверца блокируется.

На дисплее также отобразится время, оставшееся до окончания работы программы.

13.4 По окончании программы сушки

- Работа прибора будет автоматически завершена.
- Выдается звуковой сигнал (если он включен).
- На дисплее загорится .
- Индикатор кнопки Start/Pause  погаснет. Индикатор блокировки дверцы  гаснет и блокировка дверцы отключается.
- Нажмите кнопку On/Off  и удерживайте в течение нескольких секунд, чтобы выключить прибор.



Через несколько минут после окончания программы стирки функция экономии электроэнергии автоматически выключит прибор.

1. Выньте белье из прибора.
2. Убедитесь, что барабан пуст.



После этапа сушки очистите барабан, уплотнитель и внутреннюю поверхность дверцы мокрой тряпкой.

14. ВОРС НА ТКАНИ

В ходе этапа стирки и/или сушки сушка определенных видов тканей (пористой ткани, шерсти, толстовки из трикотажа) может привести к образованию ворса.

Ворс может прилипнуть к ткани во время следующего цикла.

Это неудобство при использовании технических тканей.

Для предотвращения образования ворса на белье рекомендуется:

- Не стирать темные вещи после стирки и сушки светлых вещей (полотенца для рук, изделия из шерсти, толстовки из трикотажа) и наоборот.

- После первой стирки сушить вещи из подобных видов ткани на открытом воздухе.
- Очистка сливного фильтра.
- После этапа сушки очистите пустой барабан, уплотнитель и дверцу мокрой тряпкой.

Для удаления из барабана ворса задайте специальную программу:

- Слейте воду из барабана.
- Очистите барабан, уплотнитель и дверцу мокрой тряпкой.
- Для удаления ворса выберите программу Machine Clean одновременно с Mode – Dry .

- Коснитесь кнопки Start/Pause  для запуска программы.



В случае частого использования прибора регулярно запускайте программу очистки.

15. ПОЛЕЗНЫЕ СОВЕТЫ

ВНИМАНИЕ!

См. главы, содержащие Сведения по технике безопасности.

15.1 Загрузка белья

- Разделите белье на белое, цветное, синтетическое, деликатное и шерстяное.
- Следуйте инструкциям, приведенным на ярлыках вещей с информацией по уходу за ними.
- Не стирайте одновременно белое и цветное белье.
- Некоторые цветные вещи могут обесцвечиваться при первой стирке. Рекомендуется простирать их отдельно несколько раз.
- Выверните многослойные изделия, изделия из шерсти и вещи с аппликациями.
- Предварительно обработайте стойкие пятна.
- При помощи специального средства для стирки отстирайте сильно загрязненные места.
- Обращайтесь со шторами с осторожностью. Снимите крючки и поместите шторы в мешок для стирки или в наволочку.
- При крайне малой загрузке на этапе отжима может возникнуть дисбаланс, приводящий к избыточной вибрации. В этом случае:
 - а. прервите выполнение программы и откройте дверцу (см. главу «Ежедневное использование»);
 - б. вручную распределите загрузку, чтобы вещи равномерно заполнили пространство в баке;
 - в. нажмите Départ/Pause кнопку. Этап отжима продолжится.

- Застегните наволочки, застегните молнии, зацепите крючки, защелкните крючки и кнопки. Завяжите ремни, веревки, шнурки, ленты и другие незавязанные элементы.
- Не стирайте белье с необработанными краями или с разрезами. Помещайте небольшие и/или деликатные вещи (например, бюстгалтеры на косточках, ремни, колготки, шнурки, ленты и т. д.) в мешок для стирки.

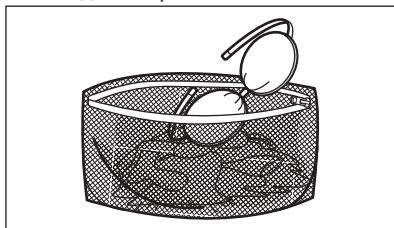

- Извлеките из карманов все их содержимое и расправьте вещи.

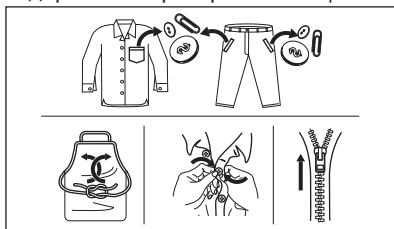

15.2 Стойкие пятна

Вода и средство для стирки могут не справиться с некоторыми пятнами.

Такие загрязнения рекомендуется обработать заранее до загрузки одежды в прибор.

В продаже имеются специализированные средства для выведения пятен. Используйте пятновыводители,

подходящие к конкретному типу пятен и ткани.

Не брызгайте на одежду пятновыводителем рядом с прибором, так как он может вызвать разрушение пластиковых деталей.



15.3 Тип и количество моющего средства

Выбор моющего средства и правильного его количества не только влияет на качество стирки, но и позволяет избежать лишних затрат и защитить окружающую среду.

- Используйте только моющие средства и добавки, предназначенные специально для стиральных машин. Во-первых, следуйте этим общим правилам.
 - порошковые моющие средства (также таблетки и однодозовые моющие средства) для всех типов тканей, за исключением деликатных. Для гигиенической обработки белья и стирки белого белья выбирайте порошковые средства, содержащие отбеливающие вещества.
 - жидкие моющие средства (также однодозовые моющие средства), предпочтительные для низкотемпературных программ стирки (макс. температура 60°C) для всех типов тканей или специально предназначенные для стирки только шерстяных изделий.
- Выбор тип и количества моющего средства зависит от типа ткани (тонкие ткани, шерсть, хлопок и т.д.) цвета одежды, величины загрузки, степени загрязненности белья, температуры стирки и жесткости используемой воды.
- Следуйте инструкциям, приведенным на упаковке моющих или других

средств, не превышая указанный максимальный уровень (**МАХ**).

- Не смешивайте моющие средства различных типов.
- Используйте меньше моющего средства, если:
 - вы стираете небольшое количество белья;
 - белье слабо загрязнено;
 - во время стирки образуется много пены.
- При использовании таблеток или капсул с моющим средством всегда помещайте их в барабан, а не в дозатор моющих средств, и следуйте рекомендациям производителя.

Последствия недостаточного количества моющего средства:

- неудовлетворительные результаты стирки;
- серый цвет загруженного белья после стирки;
- грязная одежда;
- плесень в приборе.

Последствия избыточного количества моющего средства:

- чрезмерное пенообразование;
- снижение качества стирки;
- неудовлетворительное качество ополаскивания;
- увеличение негативного воздействия на окружающую среду.

15.4 Советы по экологии

Чтобы экономить воду, электроэнергию и защитить окружающую среду, примите во внимание следующие рекомендации:

- **Белье обычной степени загрязненности** можно стирать **без предварительного замачивания** для экономии моющего средства, воды и времени (это означает и меньшее загрязнение окружающей среды).
- Загрузка прибора **максимальным для каждой из программ объемом белья позволяет снизить энергозатраты и расход воды**.
- При должной обработке пятна и небольшие загрязнения можно удалить; затем белье можно стирать при более низкой температуре.

- При выборе нужного количества моющего средства используйте количество, рекомендованное производителем моющего средства, а также узнайте жесткость воды в вашей водопроводной сети. См. главу «Жесткость воды».
- Установите **максимальную скорость отжима** для выбранной программы для экономии электроэнергии на этапе сушки!

15.5 Жесткость воды

Если вода в вашем регионе имеет высокую или среднюю жесткость, рекомендуется использовать смягчитель воды для стиральных машин.

В регионах с низкой жесткостью воды использование смягчителя для воды не требуется.

Чтобы узнать уровень жесткости воды в вашем регионе, обратитесь местную службу контроля водоснабжения.

Используйте соответствующее количество смягчителя воды. Следуйте инструкциям, приведенным на упаковке данных средств.

15.6 Подготовка к циклу сушки

- Откройте вентиль подачи воды.
- Убедитесь в надлежащем подключении сливного шланга. Подробнее см. Главу «Установка».
- Данные о максимально допустимой загрузке для программ сушки приведены в таблице программ сушки.

15.7 Вещи, непригодные для сушки

Не выбирайте программу сушки для следующих типов белья:





- Синтетические шторы.
- Вещи с металлическими вставками.
- Нейлоновые чулки.
- Стеганные вещи.
- Кроватные покрывала.
- Одеяла.
- Анораки.
- Спальные мешки.
- Изделия из тканей, на которых имеются остатки лака для волос, растворителя

для лака для ногтей и схожие с ними материалы.

- Одежда, в которой используется вспененная резина или схожие с ней материалы.

15.8 Этикетки с информацией по уходу

При сушке белья следуйте указаниям изготовителя, приведенным на этикетках:

-  = Допустима сушка в сушильном барабане.
-  = Допустима сушка при высокой температуре.
-  = Допустима сушка при пониженной температуре.
-  = Сушка в сушильном барабане не допускается.

15.9 Продолжительность цикла сушки

Время сушки может меняться в зависимости от:

- скорости заключительного отжима
- степени сушки
- типа белья
- веса загрузки

15.10 Дополнительная сушка

Если по окончании программы сушки белье все еще остается влажным, снова задайте короткий цикл сушки.

ВНИМАНИЕ!

Не пересушивайте белье, чтобы избежать его усадки и образования складок.

15.11 Общие рекомендации

Примерное время сушки можно узнать из таблицы «Сушка с заданным временем». Приобретенный опыт поможет сушить белье лучше. Принимайте во внимание продолжительность уже выполненных циклов.

Во избежание статической электризации по окончании цикла сушки:

1. Используйте кондиционер для ткани в ходе стирки.
2. Используйте специальный кондиционер для ткани для сушильных барабанов.
3. Не наливайте какие бы то ни было моющие средства или смягчители перед циклом сушки.
4. Не сушите одновременно грубые и деликатные ткани во избежание

температурного повреждения деликатных тканей.

5. Извлекайте из карманов одежды все предметы, особенно такие, которые могут расплавиться.

По окончании программы сушки не оставляйте белье надолго в приборе.

16. УХОД И ОЧИСТКА

ВНИМАНИЕ!

См. главы, содержащие Сведения по технике безопасности.

16.1 График периодической очистки

Периодическая очистка продлевает срок службы вашего прибора.

После каждого цикла держите дверцу и дозатор моющего средства приоткрытыми для обеспечения циркуляции воздуха и испарения влаги внутри прибора: это предотвратит образование плесени и неприятных запахов.

Если прибор не используется длительное время: закройте кран подачи воды и выньте вилку кабеля питания из розетки.

Примерный график периодической очистки:

Удаление накипи	Два раза в год
Профилактическая стирка	Раз в месяц
Очистка уплотнителя дверцы	Каждые два месяца
Очистка барабана	Каждые два месяца
Удаление ворса внутри барабана	Два раза в месяц ¹⁾
Очистка дозатора моющего средства	Каждые два месяца
Очистка фильтра сливного насоса	Два раза в год

Очистка наливного шланга и фильтра клапана Два раза в год

- 1) См. главу «Ворс на ткани».

В следующих параграфах описано, как следует очищать каждую деталь.

16.2 Удаление посторонних предметов



Перед запуском цикла убедитесь в том, что карманы пусты, а все шнуры и аналогичные элементы завязаны. См. раздел «Загрузка белья» в главе «Указания и рекомендации».

Удалите посторонние предметы (например, металлические защелки, кнопки, монеты и т. д.), которые могут находиться в уплотнителе дверцы, фильтрах и барабане. См. разделы «Дверной уплотнитель со сдвоенной кромкой-уловителем», «Очистка барабана», «Очистка сливного насоса» и «Очистка наливного шланга и фильтра клапана». При необходимости обратитесь в авторизованный сервисный центр.

16.3 Очистка наружных поверхностей

Для очистки прибора используйте только теплый слабый мыльный раствор. Полностью высушите все поверхности.

Не используйте абразивные чистящие губки и другие абразивные материалы.

⚠ ПРЕДУПРЕЖДЕНИЕ

Не используйте спирт, растворители или химические средства.

⚠ ПРЕДУПРЕЖДЕНИЕ

Не производите очистку металлических поверхностей при помощи чистящих средств на основе хлора.

16.4 Удаление накипи



Если вода в вашем регионе имеет высокую или среднюю жесткость, рекомендуется использовать смягчитель воды для стиральных машин.

Регулярно проверяйте, не образовалась ли в барабане накипь.

Обычные моющие средства содержат в своем составе смягчающие добавки, и тем не менее рекомендуется время от времени запускать цикл с пустым барабаном и средством для удаления накипи.



Всегда следуйте инструкциям, приведенным на упаковке данных средств.

16.5 Профилактическая стирка

Многочисленное и длительное использование программ, использующих низкую температуру, может стать причиной отложений моющего средства и остатков ворса, а также размножения бактерий внутри барабана и бака. Это может привести к неприятным запахам и образованию плесени. Для устранения данных отложений и очистки внутренних компонентов приборов регулярно (не менее раза в месяц) запускайте цикл профилактической стирки.



См. параграф «Очистка барабана».

16.6 Уплотнение дверцы

Прибор оснащен **системой слива с самоочисткой**, позволяющей удалять волокна ворса от одежды вместе с водой так. Регулярно проверяйте состояние уплотнителя. Монеты, кнопки и другие мелкие вещи можно извлечь по окончании цикла.

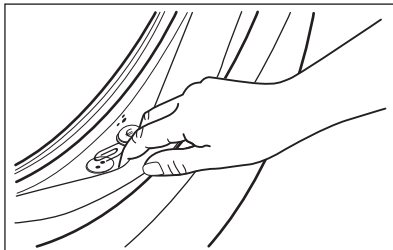

При необходимости очистите его с помощью чистящего средства с аммиаком, не поцарапав поверхность уплотнителя.



Всегда следуйте инструкциям, приведенным на упаковке данных средств.

16.7 Очистка барабана

Регулярно проверяйте состояние барабана на предмет нежелательных отложений.

Отложения ржавчины в барабане могут образоваться вследствие попадания постороннего ржавого предмета при стирке или использования водопроводной воды с содержанием железа

Очистите барабан с помощью специального средства для чистки предметов из нержавеющей стали.



Всегда следуйте инструкциям, приведенным на упаковке данных средств.

Не используйте для чистки барабана чистящие средства, имеющую кислотную основу или содержащие хлор, а также металлические губки.

Для основательной очистки:

1. Выньте все белье из барабана.
2. Запустите программу Machine clean .
Подробнее см. «Таблицу программ стирки».
3. Добавьте в пустой барабан небольшое количество порошкового моющего средства, чтобы удалить оставшиеся загрязнения.



Иногда в конце цикла на дисплее может отображаться значок : это рекомендация выполнить «очистку барабана». По окончании очистки барабана значок исчезает.

16.8 Очистка дозатора моющего средства

Во избежание образования отложений сухого моющего средства, комков кондиционера для белья или образования плесени в дозаторе моющих средств время от времени производите следующую процедуру очистки:

1. Выдвиньте ящик. Потяните защелку вниз, как показано на рисунке, и вытяните его.

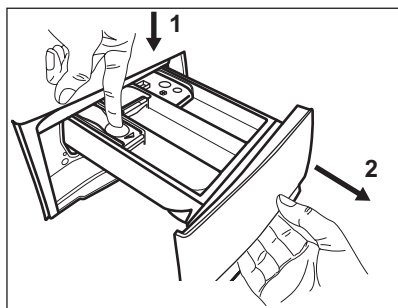

2. Для упрощения очистки снимите верхнюю часть отделения для добавок. Как следует удалите все остатки моющего средства с верхней и нижней части углубления. Для очистки углубления воспользуйтесь небольшой щеткой.

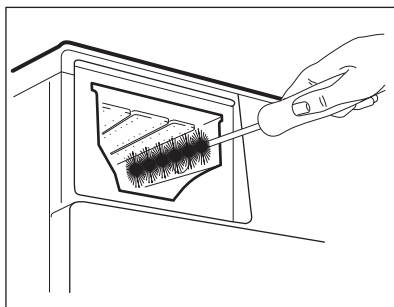
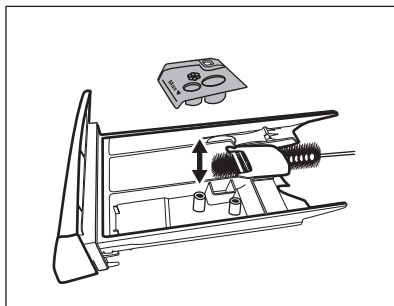

3. Промойте отделение для моющего средства под струей теплой воды, чтобы удалить все следы скопившегося моющего средства. После очистки установите верхнюю часть на место.
4. Установите дозатор моющих средств на направляющие и закройте его. Запустите программу полоскания без белья в баке.

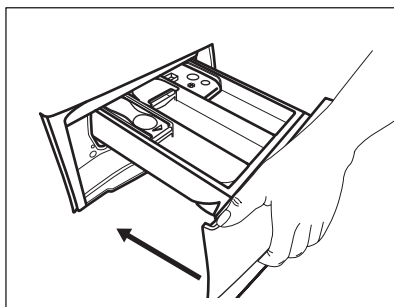

16.9 Очистка сливного насоса

⚠ ВНИМАНИЕ!

Выньте вилку сетевого кабеля из розетки.



Регулярно проверяйте состояние фильтра сливного насоса и не забывайте его очищать.

Выполните очистку сливного насоса в следующих случаях:

- Прибор не сливает воду.
- Барабан не вращается.
- Прибор издает необычный шум из-за засорения сливного насоса.
- На дисплее высвечивается код неисправности **E20**.

⚠ ВНИМАНИЕ!

- Не извлекайте фильтр во время работы прибора.
- Не производите очистку насоса, если в приборе находится горячая вода. Подождите, пока вода не остынет

Для очистки насоса выполните следующие действия.

1. Откройте крышку насоса.

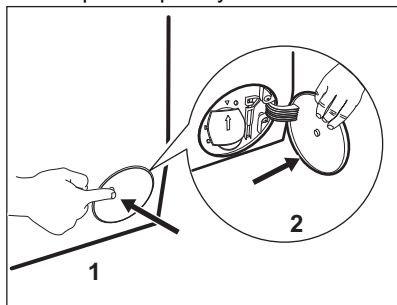

2. Подставьте под нишу под сливным насосом подходящий контейнер, чтобы собрать вытекающую воду.
3. Направьте сток вниз. Всегда держите под рукой тряпку, чтобы вытереть воду, которая может пролиться при снятии фильтра.

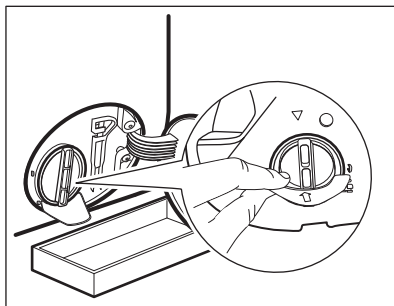

4. Чтобы снять фильтр, поверните его против часовой стрелки на 180 градусов, не вынимая. Дайте воде вытечь.

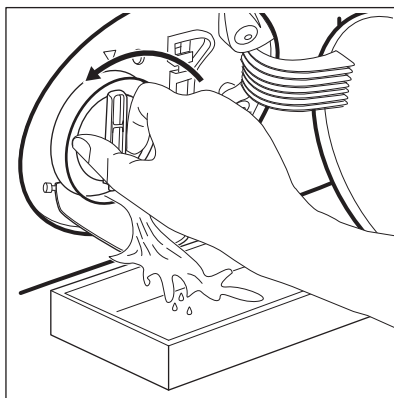

5. Когда контейнер наполнится, вставьте фильтр обратно и слейте воду из контейнера.
6. Повторяйте шаги 4 и 5, пока вода не перестанет вытекать.
7. Чтобы снять фильтр, поверните его против часовой стрелки.

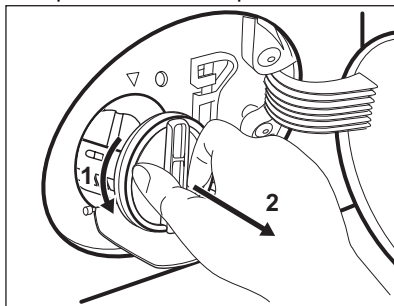

8. При необходимости удалите из углубления фильтра ворс и посторонние объекты.
9. Убедитесь в том, что крыльчатка насоса свободно вращается. Если она не вращается, обратитесь в авторизованный сервисный центр.

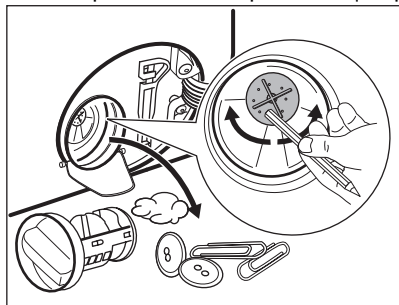

10. Промойте фильтр под струей воды.

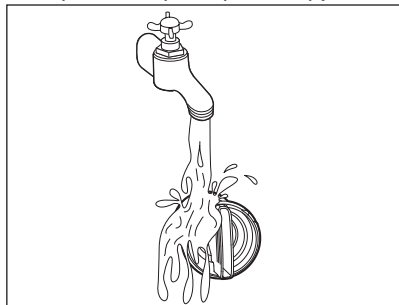

11. Вставьте фильтр обратно по специальным направляющим, поворачивая его по часовой стрелке. Убедитесь, что фильтр затянут надлежащим образом во избежание протечек.

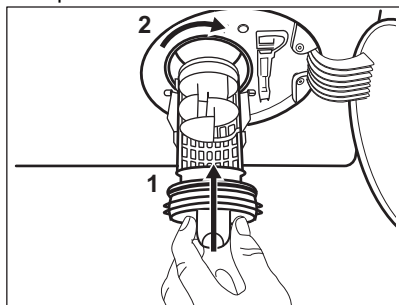

12. Закройте крышку насоса.

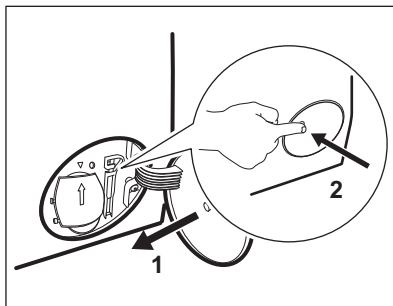

После выполнения операции экстренного слива воды необходимо повторно включить систему слива.

- a. Залейте 2 литра воды в отделение дозатора моющего средства для основной стирки.
- b. Запустите программу для слива воды.

16.10 Очистка наливного шланга и фильтра клапана

Для удаления образующихся со временем отложений рекомендуется периодически очищать как фильтры наливного шланга, так и фильтр клапана:

1. Снимите наливной шланг с водопроводного крана и произведите очистку фильтра.

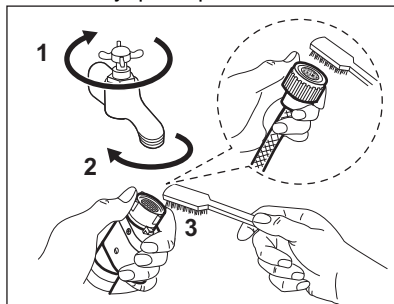

2. Снимите наливной шланг с прибора, ослабив зажимную гайку.

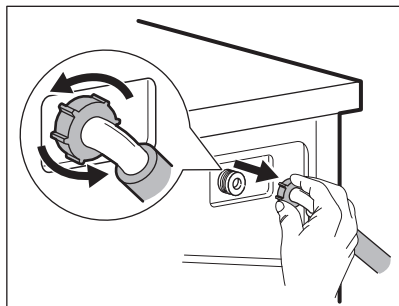

3. При помощи зубной щетки произведите очистку фильтра клапана с задней стороны прибора.

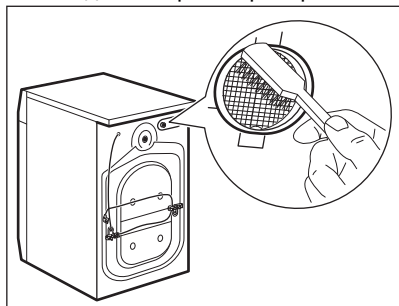

4. При подключении шланга обратно к прибору поверните его вправо или влево (не оставляя в вертикальном положении) в зависимости от расположения водопроводного крана.

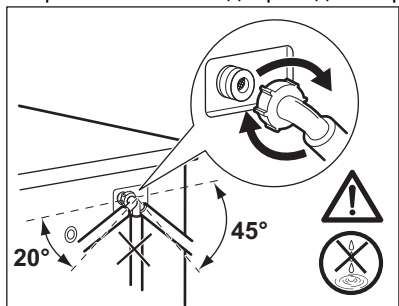

16.11 Экстренный слив

Если прибор не может выполнить слив воды, произведите процедуру, описанную в Параграфе «Чистка сливного насоса». При необходимости очистите насос.

После выполнения операции экстренного слива воды необходимо повторно включить систему слива:

1. Залейте 2 литра воды в отсек дозатора моющего средства для основной стирки.
2. Запустите программу, чтобы слить воду.

16.12 Меры против замерзания

Если прибор установлен в месте, где температура может достигать значений около нуля градусов или опускаться ниже 0°C , удалите из наливного шланга и сливного насоса оставшуюся там воду.

1. Выньте вилку сетевого кабеля из розетки.
2. Закройте водопроводный вентиль.
3. Поместите оба конца наливного шланга в контейнер и дайте воде вытечь из шланга.
4. Слейте воду из сливного насоса. См. операции, выполняемые для экстренного слива воды.
5. После слива воды из сливного насоса подключите наливной шланг.

⚠ ВНИМАНИЕ!

Перед тем, как вновь использовать прибор, убедитесь, что температура превышает 0°C .
Производитель не несет ответственности за ущерб, вызванный воздействием низких температур.

17. ПОИСК И УСТРАНЕНИЕ НЕИСПРАВНОСТЕЙ

⚠ ВНИМАНИЕ!

См. главы, содержащие Сведения по технике безопасности.

17.1 Коды ошибок и возможные неисправности

Прибор не запускается или останавливается во время работы. Сначала попытайтесь найти решение проблемы (см. таблицы).

ВНИМАНИЕ!

Перед выполнением любых операций выключите прибор.

В случае ряда проблем на дисплее высвечивается код ошибки, а кнопка Start/Pause  может при этом постоянно мигать:



В случае перегрузки прибора извлеките из барабана несколько вещей и/или продолжите нажимать на дверцу, одновременно удерживая кнопку Start/Pause, пока индикатор  не перестанет мигать (см. рисунок ниже).

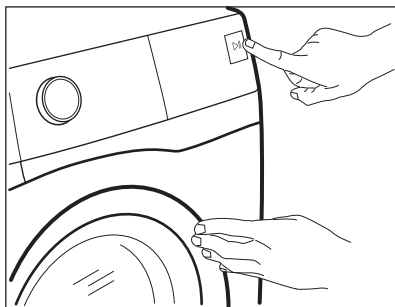

Проблема	Возможное решение
E 10 В прибор не поступает как следует вода.	<ul style="list-style-type: none">• Убедитесь в том, что кран подачи воды открыт.• Убедитесь в том, что давление подачи воды не слишком низкое. Для получения этой информации обратитесь в местную службу водоснабжения.• Убедитесь в том, что водопроводный кран не засорен.• Убедитесь в том, что наливной шланг не перекручен, не поврежден и не передавлен.• Убедитесь в том, что наливной шланг подключен правильно.• Убедитесь в том, что фильтр наливного шланга и фильтр клапана не засорены. См. главу «Уход и очистка».
E20 Прибор не сливает воду.	<ul style="list-style-type: none">• Убедитесь в том, что сливное отверстие сливной трубы не засорено.• Убедитесь в том, что сливной шланг не перекручен и не передавлен.• Убедитесь в том, что сливной фильтр не засорен. При необходимости очистите фильтр. См. главу «Уход и очистка».• Убедитесь в том, что сливной шланг подключен правильно.• Если выбрана программа без слива, выберите программу слива.• Если была выбрана опция, по окончании которой в баке остается вода, выберите программу слива.

E40

Дверца прибора открыта или не закрыта как следует.

- Убедитесь в том, что дверца закрыта надлежащим образом.
-

E91

Внутренний сбой. Отсутствует обмен данными между электронными компонентами прибора.

- Программа не завершена надлежащим образом, или прибор прекратил работу слишком рано. Выключите и снова включите прибор.
 - Если данный код ошибки появится повторно, обратитесь в авторизованный сервисный центр.
-

EN0

Нестабильная работа электросети.

- Дождитесь стабилизации электросети.
-

Если на дисплее отображаются другие коды ошибок, выключите и включите прибор. Если неисправность устранить не удалось, обратитесь в авторизованный сервисный центр.

В случае возникновения других неполадок в работе прибора ознакомьтесь с возможными решениями в таблице ниже.

Проблема	Возможное решение
Программа не запускается.	<ul style="list-style-type: none">• Убедитесь в том, что вилка сетевого кабеля вставлена в розетку.• Убедитесь в том, что дверца прибора закрыта.• Убедитесь в том, что предохранитель на электрощите не поврежден.• Убедитесь, что кнопка Start/Pause  была нажата.• Если задана функция «Отложенный запуск», отмените ее или дождитесь окончания обратного отсчета.• Отключите функцию «Защита от детей», если она включена.• Убедитесь в том, что селектор установлен на выбранную программу.
Прибор набирает воду и сразу же производит ее слив.	<ul style="list-style-type: none">• Убедитесь в том, что сливной шланг находится в нужном положении. Возможно, шланг расположен слишком низко. См. главу «Инструкции по установке».
Отжим не используется, или цикл стирки длится дольше, чем обычно.	<ul style="list-style-type: none">• Выберите программу отжима.• Убедитесь в том, что сливной фильтр не засорен. При необходимости очистите фильтр. См. главу «Уход и очистка».• Вручную распределите вещи в барабане и снова запустите цикл отжима. Причиной данной неисправности может быть дисбаланс.
На полу вода.	<ul style="list-style-type: none">• Убедитесь в том, что соединения шлангов герметичны и отсутствуют утечки воды.• Убедитесь в том, что наливной и сливной шланги не повреждены.• Убедитесь в том, что вы используете нужное количество подходящего моющего средства.

Проблема	Возможное решение
Невозможно открыть дверцу прибора.	<ul style="list-style-type: none"> • Проверьте, не выбрана ли программа стирки с оставлением воды в баке. • Убедитесь в том, что программа стирки завершена. • Если в барабане осталась вода, выберите программу слива или отжима. • Убедитесь в том, что в прибор поступает электропитание. • Причиной данной проблемы может быть неисправность прибора. Обратитесь в авторизованный сервисный центр. <p>Если необходимо открыть дверцу, внимательно ознакомьтесь с разделом «Аварийное открытие дверцы».</p>
Прибор издает необычный шум и вибрирует.	<ul style="list-style-type: none"> • Убедитесь в том, что прибор выровнен надлежащим образом. См. главу «Инструкции по установке». • Убедитесь в том, что упаковка и/или транспортировочные болты сняты. См. главу «Инструкции по установке». • Добавьте белье в барабан. Возможно, вы загрузили слишком мало белья.
В ходе выполнения программы ее продолжительность увеличивается или уменьшается.	<ul style="list-style-type: none"> • Функция SensiCare System может регулировать продолжительность программы в соответствии с типом и объемом загрузки. См. раздел «Определение загрузки SensiCare System» главы «Ежедневное использование».
Неудовлетворительные результаты стирки.	<ul style="list-style-type: none"> • Увеличьте количество моющего средства или используйте другое моющее средство. • Перед стиркой белья используйте специальные средства для выведения стойких пятен. • Убедитесь в том, что установлена правильная температура. • Уменьшите количество загруженного белья.
Слишком много пены в барабане во время цикла стирки.	<ul style="list-style-type: none"> • Уменьшите количество моющего средства или количество таблеток или однодозовых моющих средств.
После цикла стирки в дозаторе моющих средств остается моющее средство.	<ul style="list-style-type: none"> • Убедитесь в том, что заслонка находится в нужном положении (СВЕРХУ при использовании порошкового средства и СНИЗУ при использовании жидкого моющего средства). • Убедитесь в том, что вы используете дозатор моющего средства согласно указаниям, приведенным в руководстве пользователя.
Прибор не выполняет сушку или не высушивает белье должным образом.	<ul style="list-style-type: none"> • Откройте кран подачи воды. • Убедитесь в том, что сливной фильтр не засорен. • Уменьшите количество загружаемого белья. • Убедитесь в том, что выбран правильный цикл. При необходимости снова установите короткое время сушки.
На белье ворс другого цвета.	<p>От предыдущего выстиранного белья остался ворс другого цвета:</p> <ul style="list-style-type: none"> • Этап сушки помогает избавиться от ворса. • Очистите одежду с помощью средства для удаления ворса. <p>В случае обнаружения в барабане большого количества ворса изучите раздел «Ворс на ткани».</p>

После проверки включите прибор. Программа продолжится с того места, на котором ее прервали.

Если неисправность появится снова, обратитесь в авторизованный сервисный центр.

Данные для сервисных центров находятся на табличке с техническими данными.

17.2 Аварийное открывание дверцы

В случае перебоя в электропитании или неисправности дверца остается заблокированной. При восстановлении электропитания выполнение программы продолжится. В случае блокировки дверцы в ходе неисправности имеется возможность открывания дверцы при помощи функции аварийной разблокировки.

Перед открыванием дверцы:

ПРЕДУПРЕЖДЕНИЕ

Опасность получения ожогов!
Убедитесь, что вода имеет не слишком высокую температуру, а белье не горячее. При необходимости дождитесь их остывания.

ПРЕДУПРЕЖДЕНИЕ

Опасность получения травмы!
Убедитесь, что барабан не вращается. При необходимости дождитесь, пока барабан не перестанет вращаться.



Убедитесь, что уровень воды внутри барабана не слишком высок. При необходимости произведите аварийный слив воды (см. «Аварийный слив» в главе «Уход и очистка»).

Чтобы открыть дверцу, выполните следующие действия:

1. Нажмите кнопку On/Off  для выключения прибора.
2. Выньте вилку сетевого кабеля из розетки.
3. Откройте заслонку фильтра.
4. Дважды потяните вниз курок аварийного открывания. Снова потяните его вниз и, не уменьшая усилия на него, одновременно откройте дверцу прибора.

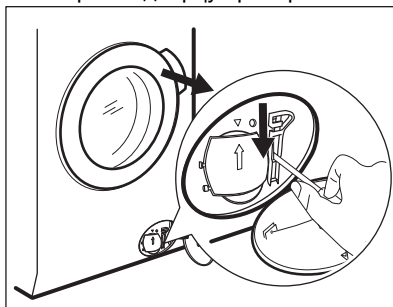

5. Выньте белье и закройте дверцу прибора.
6. Закройте заслонку фильтра.

18. ПОКАЗАТЕЛИ ПОТРЕБЛЕНИЯ

18.1 Введение



QR-код в этикетке энергоэффективности, идущей в комплекте с прибором, содержит веб-ссылку на страницу с информацией о производительности прибора, приведенной в базе данных EU EPREL. Сохраните этикетку для справки наряду с руководством пользователя и другими документами, идущими в комплекте с прибором.

Ту же информацию можно найти в базе данных EPREL по ссылке <https://eprel.ec.europa.eu>, воспользовавшись наименованием модели и номером изделия, приведенным на табличке с техническими данными прибора. Положения таблички с техническими данными см. в главе «Описание прибора».

18.2 Условные обозначения

кг	Загрузка белья.	чч:мм	Продолжительность программы.
кВт·ч	Потребление энергии.	°С	Температура белья.
Литры	Потребление воды.	об/мин	Скорость отжима.
%	Остаточная влажность по окончании цикла. Чем выше скорость отжима, тем выше уровень шума и тем ниже остаточная влажность по окончании цикла стирки.		



Значения и продолжительность программы могут различаться в зависимости от условий (например, температуры в помещении, температуры воды и давления, объема загрузки и типа белья, напряжения питания), а также при изменении настройки программы по умолчанию.

18.3 В соответствии с регламентом Комиссии ЕС 2019/2023

Только стирка

Есо 40-60 программа	кг	кВт·ч	Литры	чч:мм	%	°С	об/мин ¹⁾
Полная загрузка	8.0	0.590	57.0	03:35	44.0	31.0	1600
Половинная загрузка	4.0	0.405	40.0	02:45	44.0	26.0	1600

Есо 40-60 программа	кг	кВт·ч	Литры	чч:мм	%	°C	об/мин ¹⁾
Четверть полной загрузки	2.0	0.260	28.0	02:40	45.0	23.0	1600

1) Максимальная скорость отжима.

Цикл стирки и сушки

Есо 40-60 программа и сушка уровня «В шкаф»	кг	кВт·ч	Литры	чч:мм	%	°C	об/мин ¹⁾
Полная загрузка	5.0	3.255	76.0	05:55	0.00	35.0	1600
Половинная загрузка	2.5	1.750	42.0	04:20	0.00	32.0	1600

1) Максимальная скорость отжима.

Энергопотребление в разных режимах

Выкл (Вт)	Ожидание (Вт)	Отложенный запуск (Вт)
0.50	0.50	4.00

Время в режиме «Выкл/Ожидание» — не более 15 минут.

18.4 Общие программы – Только стирка



Эти значения являются ориентировочными.

Программа	кг	кВт·ч	Литры	чч:мм	%	°C	об/мин ¹⁾
Cottons ²⁾ 90 °C	8.0	2.650	100.0	03:20	44.0	85.0	1600
Cottons 60 °C	8.0	1.800	95.0	03:00	44.0	55.0	1600
Cottons ³⁾ 20 °C	8.0	0.300	95.0	02:50	44.0	20.0	1600
Synthetics 40 °C	3.0	0.600	60.0	02:10	35.0	40.0	1200
Delicates ⁴⁾ 30 °C	2.0	0.350	55.0	01:10	35.0	30.0	1200

Программа	кг	кВт·ч	Литры	чч:мм	%	°С	об/ мин ¹⁾
Wool 30 °С	1.5	0.250	50.0	01:10	30.0	30.0	1200

- 1) Максимальная скорость отжима.
- 2) Подходит для стирки сильно загрязненных тканей.
- 3) Подходит для стирки тканей из хлопка, синтетических и смешанных тканей легкой степени загрязненности.
- 4) Также выполняет цикл быстрой стирки для слабо загрязненного белья.

18.5 Общие программы – Стирка и сушка





Эти значения являются ориентировочными.

Программа	кг	кВт·ч	Литры	чч:мм	%	°С	об/ мин ¹⁾
Synthetics 40 °С	3.0	1.800	70.0	03:25	1.00	40.0	1200

- 1) Максимальная скорость отжима.

19. ОХРАНА ОКРУЖАЮЩЕЙ СРЕДЫ

Материалы с символом  следует сдавать на переработку. Положите упаковку в соответствующие контейнеры для сбора вторичного сырья. Принимая участие в переработке старого электробытового оборудования, Вы помогаете защитить окружающую среду и здоровье человека. Не выбрасывайте

вместе с бытовыми отходами бытовую технику, помеченную символом . Прибор следует доставить в место раздельного накопления и сбора отходов потребления или в пункт сбора использованной бытовой техники для последующей утилизации.





electrolux.com

157079890-A-082024



CE